



**ENQUÊTE NATIONALE 10,5 ANS
AUTO-QUESTIONNAIRE PARENT
(CAWI)**

Table des matières

MODULE 1.	INFORMATIONS GÉNÉRALES	6
MODULE 2.	VOS RELATIONS AVEC VOTRE ENFANT	7
MODULE 3.	LA SANTÉ DE VOTRE ENFANT	9
MODULE 4.	LES CAPACITÉS MOTRICES DE VOTRE ENFANT [SI POP10=2] (MODULE EIPAGE)	12
MODULE 5.	LES CAPACITÉS ATTENTIONNELLES DE VOTRE ENFANT [SI POP10=2] (MODULE EIPAGE)	14
MODULE 6.	LA QUALITÉ DE VIE DE VOTRE ENFANT	17
MODULE 7.	TEST COGNITIF DU PARENT	23
MODULE 8.	VOTRE SANTÉ	44
MODULE 9.	VOTRE MODE DE VIE [SI POP10=1] (MODULE ELFE).....	50
MODULE 10.	VOTRE SOMMEIL	54
MODULE 11.	LES ÉVÉNEMENTS DE VOTRE VIE SURVENUS CES DIX DERNIÈRES ANNÉES (AU RÉPONDANT DOMICILE UNIQUEMENT) 57	
MODULE 12.	VOTRE DOMICILE (PENDANT LA VISITE) (AU RÉPONDANT DOMICILE UNIQUEMENT)	68

INTRO

Bonjour, veuillez saisir votre identifiant pour accéder au questionnaire de l'enquête Elfe :

[_____]

ECRAN_ACCUEIL

Bonjour et bienvenue sur votre questionnaire.

Nous vous remercions d'avance pour votre précieuse participation.

Consignes de navigation :

- Pour compléter ce questionnaire, il vous suffit de cliquer sur la réponse voulue.
- Pour vous déplacer, il vous suffit de cliquer sur les flèches en bas de chaque page :



pour revenir en arrière



pour passer à la page suivante

- Vous pouvez remplir le questionnaire maintenant ou y revenir plus tard. Vous pouvez quitter le questionnaire à tout moment : vous retournerez alors à la première question laissée sans réponse. Conservez donc vos liens et mot de passe jusqu'à ce que vous ayez validé définitivement votre questionnaire complété.

- Si vous rencontrez des difficultés de connexion ou de navigation sur le questionnaire, vous pouvez nous contacter au XXXXXXXXXX.

MODULE 1. INFORMATIONS GÉNÉRALES

Types de famille	Questions posées	Reprises
1 ELFE (POP10=1)	TOUTES	AUCUNE
2 EPIPAGE (POP10=2)	TOUTES	AUCUNE

Types de famille	Types de naissance	Questions dédoublées si naissances multiples
1 ELFE (POP10=1)	1 SINGLETON/2 GÉMELLAIRE (TYPNAIS10=2)	AUCUNE
2 EPIPAGE (POP10=2)	1 SINGLETON/2 GÉMELLAIRE/3 TRIPLÉS/4 QUADRUPLÉS (TYPNAIS10=2,3,4)	AUCUNE

Pour commencer, quelques questions rapides sur votre foyer.

*DQUIAUTO

Tout d'abord, vous êtes :

- 1 La mère de l'enfant/des enfants
- 2 Le père/l'autre parent

MODULE 2. VOS RELATIONS AVEC VOTRE ENFANT

Types de famille	Questions posées	Reprises
1 ELFE (POP10=1)	TOUTES	SEXENF/SEXENF2/SEXENF3/SEXENF4
2 EPIPAGE (POP10=2)	TOUTES	SEXENF/SEXENF2/SEXENF3/SEXENF4

Types de famille	Types de naissance	Questions dédoublées si naissances multiples
1 ELFE (POP10=1)	1 SINGLETON/2 GÉMELLAIRE (TYPNAIS10=2)	DSCOL10, MEILAMI, AMIPARENT, LIENPAR
2 EPIPAGE (POP10=2)	1 SINGLETON/2 GÉMELLAIRE/3 TRIPLÉS/4 QUADRUPLES (TYPNAIS10=2,3,4)	DSCOL10, MEILAMI, AMIPARENT, LIENPAR

* DSCOL10

[PRENENF] va-t-il/elle à l'école ?

- 1 Oui
- 2 Non
- 9 Vous ne savez pas

* MEILAMI

[PRENENF] a-t-il/elle un ou une meilleur(e) ami(e) ?

- 1 Oui il/elle en a un(e)
- 2 Oui il/elle en a plusieurs
- 3 Non
- 9 Vous ne savez pas

SI MEILAMI=1

AMIPARENT

Concernant le/la meilleur(e) ami(e) de [PRENENF], connaissiez-vous les parents avant la naissance ?

- 1 Oui
- 2 Non
- 9 Vous ne savez pas

PROG : QUESTION NON OBLIGATOIRE

PROG : SI QUESTION NON RÉPONDUE AFFICHER : « VOUS N'AVEZ PAS RÉPONDU À LA QUESTION, MERCI DE BIEN VOULOIR LA COMPLÉTER » ET SI LE RÉPONDANT FAIT « SUIVANT » UNE SECONDE FOIS ALORS PASSER À LA QUESTION SUIVANTE

SI MEILAMI=1

* LIENPAR

Quel lien entretenez-vous avec les parents de ce/cette meilleur(e) ami(e) ?

- 1 Vous ne les connaissez pas
- 2 Vous entretenez de simples rapports cordiaux
- 3 Vous êtes amis
- 4 Ils sont de votre famille
- 5 Autre
- 8 Vous ne souhaitez pas répondre
- 9 Vous ne savez pas

SI LIENPAR=2,3,4,5 ET TYPNAIS10=1

***NIVIE**

À votre connaissance, ces personnes ont dans l'ensemble un niveau de vie :

- 1 Nettement inférieur au vôtre
- 2 Un peu inférieur au vôtre
- 3 Égal au vôtre
- 4 Un peu supérieur au vôtre
- 5 Nettement supérieur au vôtre
- 8 Vous ne souhaitez pas répondre
- 9 Vous ne savez pas

*** EVITER**

[(Évitez-vous que [PRENENF] fréquente certains enfants ?) **SI TYPNAIS10=1**]/[(Évitez-vous que [PRENENF] et/ou [PRENENF2] fréquentent certains enfants ?) **SI TYPNAIS10=2**]/[(Évitez-vous que [PRENENF], [PRENENF2] et/ou [PRENENF3] fréquentent certains enfants ?) **SI TYPNAIS10=3**]/[(Évitez-vous que [PRENENF], [PRENENF2], [PRENENF3] et/ou [PRENENF4] fréquentent certains enfants ?) **SI TYPNAIS10=4**]

- 1 Oui
- 2 Non
- 8 Vous ne souhaitez pas répondre
- 9 Vous ne savez pas

SI EVITER=1

Merci de nous préciser pour quelle(s) raison(s) vous évitez ces fréquentations. Est-ce parce que ces enfants sont :

 *Vous pouvez sélectionner plusieurs réponses*

INTERDIP1 Trop agités, trop bruyants

INTERDIP2 Trop impolis, mal éduqués

INTERDIP3 Trop sales (manque d'hygiène, poux, etc.)

INTERDIP4 Trop agressifs vis-à-vis de votre enfant (attitude négative sur votre enfant)

INTERDIP5 De mauvaise influence par rapport à leurs résultats scolaires

INTERDIP6 De mauvaise influence par rapport à la religion de votre enfant

INTERDIP7 Trop différents sur le plan culturel (couleur de peau, origine migratoire, etc.)

INTERDIP8 Autre(s) raison(s)

PROG : 1 COCHÉ/2 NON COCHÉ

PROG : SI aucune réponse cochée (INTERDIP1=2 ET INTERDIP2=2 ET INTERDIP3=2 ET INTERDIP4=2 ET INTERDIP5=2 ET INTERDIP6=2 ET INTERDIP7=2 ET INTERDIP8=2) AFFICHER MESSAGE d'avertissement : « Merci de sélectionner au moins une réponse ».

SI INTERDIP8=1

INTERDIPP_C

Quelles sont les autres raisons qui vous dérangent ?

PAR : SAISIR VOTRE RÉPONSE EN CLAIR

PROG : QUESTION NON OBLIGATOIRE

PROG : SI QUESTION NON RÉPONDUE AFFICHER : « VOUS N'AVEZ PAS RÉPONDU À LA QUESTION, MERCI DE BIEN VOULOIR LA COMPLÉTER » ET SI LE RÉPONDANT FAIT « SUIVANT » UNE SECONDE FOIS ALORS PASSER À LA QUESTION SUIVANTE

MODULE 3. LA SANTÉ DE VOTRE ENFANT

Types de famille	Questions posées	Reprises
1 ELFE (POP10=1)	TOUTES	SEXENF, SEXENF2, SEXENF3, SEXENF4
2 EPIPAGE (POP10=2)	TOUTES	AUCUNE

Types de famille	Types de naissance	Questions dédoublées si naissances multiples
1 ELFE (POP10=1)	1 SINGLETON/2 GÉMELLAIRE (TYPNAIS10=2)	DTANS, DTANPF, DTANG
2 EPIPAGE (POP10=2)	1 SINGLETON/2 GÉMELLAIRE/3 TRIPLÉS/4 QUADRUPLES (TYPNAIS10=2,3,4)	DTANS, DTANPF, DTANG

ECRAN_M3

Si TYPNAIS10=2 Nous allons tout d'abord nous intéresser à PRENEF et nous parlerons ensuite de PRENEF2.

Si TYPNAIS10= 3 Nous allons tout d'abord nous intéresser à PRENEF nous parlerons ensuite de PRENEF2, puis nous parlerons de PRENEF3.

Si TYPNAIS10= 4 Nous allons tout d'abord nous intéresser à PRENEF nous parlerons ensuite de PRENEF2, puis nous parlerons de PRENEF3 et nous finirons par PRENEF4.

POUR LE 1^{ER} ENFANT DE LA BOUCLE (POUR PRENEF)

ECRAN_M3_1

Parlons maintenant de la santé de PRENEF.

ECRAN_M3_2

Pour le 1^{er} enfant=PRENEF En grandissant, le corps des enfants change et chez certains, les premiers signes de puberté peuvent déjà être visibles. À l'aide des schémas suivants, merci de nous indiquer le stade pubertaire de votre enfant. Vous avez bien sûr la possibilité d'indiquer que vous ne souhaitez pas répondre.

Si TYPNAIS10=2, 3 ou 4 et dès le 2^{ème} enfant Parlons maintenant de PRENEF2/PRENEF3/PRENEF4 en commençant par sa puberté.

SI SEXENF=2 =2

* DTANS

À quelle image correspond le développement des seins de [PRENEF] ?

PROG : UTILISER LES IMAGES DTANS

1

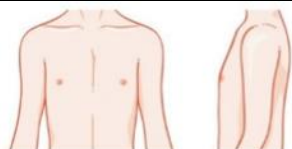

Le mamelon (le petit bout des seins) est légèrement gonflé. Le reste du sein est encore plat.

2

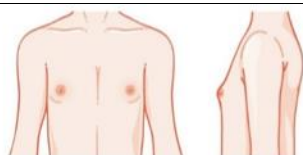

Le mamelon est un peu plus gonflé et le reste du sein commence à s'arrondir. L'aréole (la partie foncée autour du mamelon) commence à s'élargir.

3

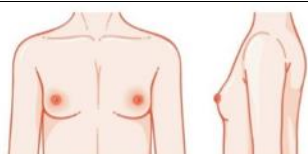

L'aréole et le sein sont plus grands qu'au stade précédent. Si on regarde de côté, l'aréole ne dépasse pas le sein.

4

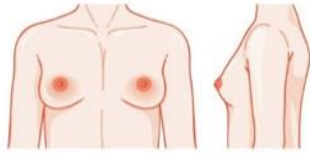

En regardant de côté, le mamelon et l'aréole forment un petit arrondi en plus sur la forme arrondie du sein.

5

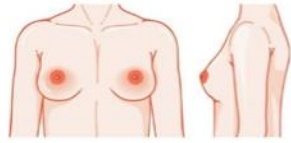

Seul le mamelon dépasse la forme arrondie du sein. L'aréole est de nouveau confondue dans l'arrondi du sein.

8 Vous ne souhaitez pas répondre

9 Vous ne savez pas

SI SEXENF=2 =2

*** DTANPF**

Et à quelle image correspond la pilosité pubienne de [PRENENF] ?

PROG : UTILISER LES IMAGES DTANPF

1

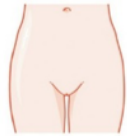

Pas de poil au pubis.

2

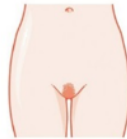

Il y a quelques poils qui ont grandi, de couleur claire, raides ou bouclés.

3

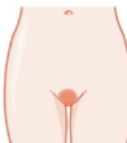

Les poils sont plus foncés, plus épais et plus bouclés. La zone de poils s'est élargie sur le pubis.

4



Les poils sont foncés, épais et bouclés, comme chez une femme adulte. La zone s'est encore élargie mais n'atteint pas le haut des cuisses.

5







La zone de poils est plus grande et triangulaire comme chez une femme adulte et s'étend sur le haut des cuisses.

8 Vous ne souhaitez pas répondre

9 Vous ne savez pas

À quelle image correspond le développement des testicules et de la verge, et la pilosité pubienne de [PRENENF] ?

PROG : UTILISER LES IMAGES DTANG

1		Pas de poil au pubis.	La taille et la forme des testicules et du pénis n'ont pas encore changé.
2		Il y a quelques poils qui ont grandi et de couleur claire à la base du pénis. Ils peuvent être raides ou bouclés.	Le scrotum (« sac » dans lequel est contenu le testicule) a changé et s'allonge vers le bas. Les testicules semblent plus grands.
3		Les poils sont devenus plus foncés, plus épais et plus bouclés. La zone de poils s'est élargie.	Le pénis est plus long. Les testicules ont grossi et sont encore un peu plus bas dans l'entre-jambe.
4		Les poils sont foncés, épais et bouclés, comme chez un homme adulte. La zone s'est encore élargie mais n'atteint pas le haut des cuisses.	Le pénis s'élargit et continue de s'allonger. La tête du pénis (le gland) commence à grossir. Le scrotum est d'une couleur plus foncée. Les testicules ont grossi.
5		La zone de poils est plus grande et triangulaire comme chez un homme adulte et s'étend sur le haut des cuisses.	Le pénis, le scrotum et les testicules n'évoluent plus et ont atteint la taille adulte.
8	Vous ne souhaitez pas répondre		
9	Vous ne savez pas		

MODULE 4. LES CAPACITÉS MOTRICES DE VOTRE ENFANT [SI POP10=2] (MODULE EIPAGE)

Types de famille	Questions posées	Reprises
1 ELFE (POP10=1)	AUCUNE	NA
2 EIPAGE (POP10=2)	TOUTES	POP10

Types de famille	Types de naissance	Questions dédoublées si naissances multiples
1 ELFE (POP10=1)	1 SINGLETON/2 GÉMELLAIRE (TYPNAIS10=2)	NA
2 EIPAGE (POP10=2)	1 SINGLETON/2 GÉMELLAIRE/3 TRIPLÉS/4 QUADRUPLES (TYPNAIS10=2,3,4)	FU10_GMFCS

SI POP10=2

ECRAN_M4

« Nous allons à présent nous intéresser aux capacités motrices de **PRENENF/PRENENF2/PRENENF3/PRENENF4**. Veuillez lire les énoncés suivants dans leur intégralité puis cocher seulement la case qui correspond le mieux aux capacités de mouvement de **PRENENF/PRENENF2/PRENENF3/PRENENF4**.



Nous vous demandons ici de vous baser sur les performances habituelles observées à domicile, à l'école ou en collectivité c'est-à-dire ce que fait réellement votre enfant et non pas ce qu'il pourrait d'après vous faire, au meilleur de sa forme. Votre enfant doit présenter l'ensemble des signes décrits pour que vous puissiez cocher la situation correspondante. »

SI POP10=2

FU10_GMFCS

[PRENENF] ...

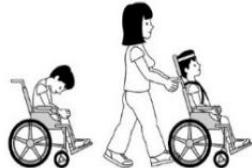
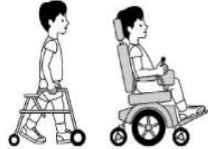
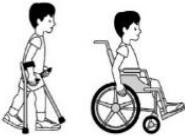
PROG : AFFICHER LES IMAGES FU10_GMFCS_1.PNG ... FU10_GMFCS_5.PNG EN FACE DE CHAQUE SITUATION

1	A de la difficulté à s'asseoir de lui-même ou d'elle-même et à maintenir sa tête et son corps stables dans la plupart des positions, et a de la difficulté à maîtriser tous ses mouvements volontaires, et nécessite l'utilisation d'une chaise spécialement adaptée pour s'asseoir confortablement, et doit être soulevé(e) ou hissé(e) par une autre personne pour se déplacer	
2	Peut s'asseoir de lui-même ou d'elle-même, mais ne peut se tenir debout ou marcher sans soutien important, et dépend alors principalement d'un fauteuil roulant à la maison, à l'école et dans la vie courante, et a souvent besoin d'un appui supplémentaire au niveau du corps et du tronc pour améliorer la fonction de ses bras et de ses mains, et peut être autonome dans ses déplacements avec un fauteuil roulant électrique	
3	Peut se tenir debout seul(e) et marche seulement avec une aide à la marche (marchette, déambulateur, béquilles, canne, etc...), et trouve difficile de monter les escaliers ou de marcher sur des surfaces inégales, et utilise parfois un fauteuil roulant lorsqu'il (elle) se déplace sur des longues distances ou dans des foules	
4	Peut marcher seul(e) sans aide à la marche, mais a besoin de tenir la rampe lorsqu'il (elle) monte ou descend les escaliers et trouve souvent difficile de marcher sur des surfaces inégales, des pentes ou dans des foules	

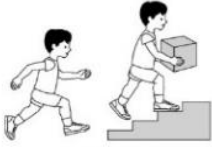
5	<p>Peut marcher seul(e), sans aide à la marche et peut monter ou descendre les escaliers sans avoir à tenir la rampe, <u>et</u> marche jusqu'où il (elle) veut se rendre (y compris les surfaces inégales, les pentes ou dans les foules), <u>et</u> peut courir et sauter mais sa vitesse, son équilibre et sa coordination peuvent être légèrement altérés</p>	
6	Ne correspond à aucune de ces situations, marche sans aucune limitation	
8	Vous ne souhaitez pas répondre	

PROG : QUESTION NON OBLIGATOIRE

PROG : SI QUESTION NON RÉPONDUE AFFICHER : « VOUS N'AVEZ PAS RÉPONDU À LA QUESTION, MERCI DE BIEN VOULOIR LA COMPLÉTER » ET SI LE RÉPONDANT FAIT « SUIVANT » UNE SECONDE FOIS ALORS PASSER À LA QUESTION SUIVANTE

MODULE 5. LES CAPACITÉS ATTENTIONNELLES DE VOTRE ENFANT [SI POP10=2] (MODULE EIPAGE)

Types de famille	Questions posées	Reprises
1 ELFE (POP10=1)	AUCUNE	NA
2 EIPAGE (POP10=2)	TOUTES	POP10

Types de famille	Types de naissance	Questions dédoublées si naissances multiples
1 ELFE (POP10=1)	1 SINGLETON/2 GÉMELLAIRE (TYPNAIS10=2)	NA
2 EIPAGE (POP10=2)	1 SINGLETON/2 GÉMELLAIRE/3 TRIPLÉS/4 QUADRUPLES (TYPNAIS10=2,3,4)	TOUTES

ECRAN_M5

Nous aimerions maintenant aborder le comportement de votre enfant. En général, comment se comporte [PRENENF] ?

SI POP10=2

CONNERS1

[PRENENF] est agité(e) ou très actif(ve) ?

- 1 Pas du tout
- 2 Un petit peu
- 3 Beaucoup
- 4 Énormément

PROG : QUESTION NON OBLIGATOIRE

PROG : SI QUESTION NON RÉPONDUE AFFICHER : « VOUS N'AVEZ PAS RÉPONDU À LA QUESTION, MERCI DE BIEN VOULOIR LA COMPLÉTER » ET SI LE RÉPONDANT FAIT « SUIVANT » UNE SECONDE FOIS ALORS PASSER À LA QUESTION SUIVANTE

SI POP10=2

CONNERS2

[PRENENF] est nerveux(se), impulsif(ve) ?

- 1 Pas du tout
- 2 Un petit peu
- 3 Beaucoup
- 4 Énormément

PROG : QUESTION NON OBLIGATOIRE

PROG : SI QUESTION NON RÉPONDUE AFFICHER : « VOUS N'AVEZ PAS RÉPONDU À LA QUESTION, MERCI DE BIEN VOULOIR LA COMPLÉTER » ET SI LE RÉPONDANT FAIT « SUIVANT » UNE SECONDE FOIS ALORS PASSER À LA QUESTION SUIVANTE

SI POP10=2

CONNERS3

[PRENENF] ne finit pas ce qu'il/elle commence ?

- 1 Pas du tout
- 2 Un petit peu
- 3 Beaucoup
- 4 Énormément

PROG : QUESTION NON OBLIGATOIRE

PROG : SI QUESTION NON RÉPONDUE AFFICHER : « VOUS N'AVEZ PAS RÉPONDU À LA QUESTION, MERCI DE BIEN VOULOIR LA COMPLÉTER » ET SI LE RÉPONDANT FAIT « SUIVANT » UNE SECONDE FOIS ALORS PASSER À LA QUESTION SUIVANTE

SI POP10=2

CONNERS4

[PRENENF] est toujours remuant(e) ?

- 1 Pas du tout
- 2 Un petit peu
- 3 Beaucoup
- 4 Énormément

PROG : QUESTION NON OBLIGATOIRE

PROG : SI QUESTION NON RÉPONDUE AFFICHER : « VOUS N'AVEZ PAS RÉPONDU À LA QUESTION, MERCI DE BIEN VOULOIR LA COMPLÉTER » ET SI LE RÉPONDANT FAIT « SUIVANT » UNE SECONDE FOIS ALORS PASSER À LA QUESTION SUIVANTE

SI POP10=2

CONNERS5

[PRENENF] perturbe les autres enfants ?

- 1 Pas du tout
- 2 Un petit peu
- 3 Beaucoup
- 4 Énormément

PROG : QUESTION NON OBLIGATOIRE

PROG : SI QUESTION NON RÉPONDUE AFFICHER : « VOUS N'AVEZ PAS RÉPONDU À LA QUESTION, MERCI DE BIEN VOULOIR LA COMPLÉTER » ET SI LE RÉPONDANT FAIT « SUIVANT » UNE SECONDE FOIS ALORS PASSER À LA QUESTION SUIVANTE

SI POP10=2

CONNERS6

[PRENENF] est inattentif(ve), facilement distrait(e) ?

- 1 Pas du tout
- 2 Un petit peu
- 3 Beaucoup
- 4 Énormément

PROG : QUESTION NON OBLIGATOIRE

PROG : SI QUESTION NON RÉPONDUE AFFICHER : « VOUS N'AVEZ PAS RÉPONDU À LA QUESTION, MERCI DE BIEN VOULOIR LA COMPLÉTER » ET SI LE RÉPONDANT FAIT « SUIVANT » UNE SECONDE FOIS ALORS PASSER À LA QUESTION SUIVANTE

SI POP10=2

CONNERS7

Les demandes de [PRENENF] doivent être immédiatement satisfaites. Il/Elle est facilement frustré(e) ?

- 1 Pas du tout
- 2 Un petit peu
- 3 Beaucoup
- 4 Énormément

PROG : QUESTION NON OBLIGATOIRE

PROG : SI QUESTION NON RÉPONDUE AFFICHER : « VOUS N'AVEZ PAS RÉPONDU À LA QUESTION, MERCI DE BIEN VOULOIR LA COMPLÉTER » ET SI LE RÉPONDANT FAIT « SUIVANT » UNE SECONDE FOIS ALORS PASSER À LA QUESTION SUIVANTE

SI POP10=2

CONNERS8

[PRENENF] pleure souvent et facilement ?

- 1 Pas du tout
- 2 Un petit peu
- 3 Beaucoup
- 4 Énormément

PROG : QUESTION NON OBLIGATOIRE

PROG : SI QUESTION NON RÉPONDUE AFFICHER : « VOUS N'AVEZ PAS RÉPONDU À LA QUESTION, MERCI DE BIEN VOULOIR LA COMPLÉTER » ET SI LE RÉPONDANT FAIT « SUIVANT » UNE SECONDE FOIS ALORS PASSER À LA QUESTION SUIVANTE

SI POP10=2

CONNERS9

[PRENENF] présente des changements d'humeur rapides et marqués ?

- 1 Pas du tout
- 2 Un petit peu
- 3 Beaucoup
- 4 Énormément

PROG : QUESTION NON OBLIGATOIRE

PROG : SI QUESTION NON RÉPONDUE AFFICHER : « VOUS N'AVEZ PAS RÉPONDU À LA QUESTION, MERCI DE BIEN VOULOIR LA COMPLÉTER » ET SI LE RÉPONDANT FAIT « SUIVANT » UNE SECONDE FOIS ALORS PASSER À LA QUESTION SUIVANTE

SI POP10=2

CONNERS10

[PRENENF] a des accès de colère, un comportement explosif et imprévisible ?

- 1 Pas du tout
- 2 Un petit peu
- 3 Beaucoup
- 4 Énormément

PROG : QUESTION NON OBLIGATOIRE

PROG : SI QUESTION NON RÉPONDUE AFFICHER : « VOUS N'AVEZ PAS RÉPONDU À LA QUESTION, MERCI DE BIEN VOULOIR LA COMPLÉTER » ET SI LE RÉPONDANT FAIT « SUIVANT » UNE SECONDE FOIS ALORS PASSER À LA QUESTION SUIVANTE

MODULE 6. LA QUALITÉ DE VIE DE VOTRE ENFANT

Types de famille	Questions posées	Reprises
1 ELFE (POP10=1)	TOUTES	AUCUNE
2 EIPAGE (POP10=2)	TOUTES	AUCUNE

Types de famille	Types de naissance	Questions dédoublées si naissances multiples
1 ELFE (POP10=1)	1 SINGLETON/2 GÉMELLAIRE (TYPNAIS10=2)	TOUTES
2 EIPAGE (POP10=2)	1 SINGLETON/2 GÉMELLAIRE/3 TRIPLÉS/4 QUADRUPLES (TYPNAIS10=2,3,4)	TOUTES

ECRAN_M6

Nous allons nous intéresser à ce que votre enfant a pu ressentir au cours des 4 dernières semaines.

DVSPAP1

Si vous pensez aux quatre dernières semaines :

Est-ce que vous avez rassuré, encouragé, aidé [PRENENF] pour l'école, pour son avenir, pour sa vie en général ?

- 1 Jamais
- 2 Rarement
- 3 Parfois
- 4 Souvent
- 5 Toujours
- 8 Vous ne souhaitez pas répondre
- 9 Vous ne savez pas

PROG : QUESTION NON OBLIGATOIRE

PROG : SI QUESTION NON RÉPONDUE AFFICHER : « VOUS N'AVEZ PAS RÉPONDU À LA QUESTION, MERCI DE BIEN VOULOIR LA COMPLÉTER » ET SI LE RÉPONDANT FAIT « SUIVANT » UNE SECONDE FOIS ALORS PASSER À LA QUESTION SUIVANTE

DVSPAP2

Si vous pensez aux quatre dernières semaines :

Est-ce que d'autres personnes de votre famille (en dehors de ses parents) ont aidé, encouragé [PRENENF] pour l'école, pour son avenir, pour sa vie en général ?

- 1 Jamais
- 2 Rarement
- 3 Parfois
- 4 Souvent
- 5 Toujours
- 8 Vous ne souhaitez pas répondre
- 9 Vous ne savez pas

PROG : QUESTION NON OBLIGATOIRE

PROG : SI QUESTION NON RÉPONDUE AFFICHER : « VOUS N'AVEZ PAS RÉPONDU À LA QUESTION, MERCI DE BIEN VOULOIR LA COMPLÉTER » ET SI LE RÉPONDANT FAIT « SUIVANT » UNE SECONDE FOIS ALORS PASSER À LA QUESTION SUIVANTE

DVSPAP3

Est-ce que [PRENENF] a pu discuter avec ses copains ou ses copines ?

- 1 Jamais
- 2 Rarement
- 3 Parfois
- 4 Souvent
- 5 Toujours
- 8 Vous ne souhaitez pas répondre
- 9 Vous ne savez pas

PROG : QUESTION NON OBLIGATOIRE

PROG : SI QUESTION NON RÉPONDUE AFFICHER : « VOUS N'AVEZ PAS RÉPONDU À LA QUESTION, MERCI DE BIEN VOULOIR LA COMPLÉTER » ET SI LE RÉPONDANT FAIT « SUIVANT » UNE SECONDE FOIS ALORS PASSER À LA QUESTION SUIVANTE

DVSPAP4

Est-ce que [PRENENF] a pu parler de ses problèmes avec ses parents ?

- 1 Jamais
- 2 Rarement
- 3 Parfois
- 4 Souvent
- 5 Toujours
- 8 Vous ne souhaitez pas répondre
- 9 Vous ne savez pas

PROG : QUESTION NON OBLIGATOIRE

PROG : SI QUESTION NON RÉPONDUE AFFICHER : « VOUS N'AVEZ PAS RÉPONDU À LA QUESTION, MERCI DE BIEN VOULOIR LA COMPLÉTER » ET SI LE RÉPONDANT FAIT « SUIVANT » UNE SECONDE FOIS ALORS PASSER À LA QUESTION SUIVANTE

DVSPAP5

Toujours durant les quatre dernières semaines :

Est-ce que [PRENENF] a pu faire du sport ou d'autres activités qui lui plaisent ?

PAR : COCHER « NON CONCERNÉ(E) » SI VOTRE ENFANT A OU A EU UN PROBLÈME DE SANTÉ QUI L'EMPÊCHE OU L'A EMPÊCHÉ DE FAIRE CES ACTIVITÉS (MALADIE, HANDICAP OU FRACTURE...)

- 1 Jamais
- 2 Rarement
- 3 Parfois
- 4 Souvent
- 5 Toujours
- 7 Non concerné(e)
- 8 Vous ne souhaitez pas répondre
- 9 Vous ne savez pas

[PROG : AFFICHAGE CASE À COCHER NON CONCERNÉ(E)=7]

PROG : QUESTION NON OBLIGATOIRE

PROG : SI QUESTION NON RÉPONDUE AFFICHER : « VOUS N'AVEZ PAS RÉPONDU À LA QUESTION, MERCI DE BIEN VOULOIR LA COMPLÉTER » ET SI LE RÉPONDANT FAIT « SUIVANT » UNE SECONDE FOIS ALORS PASSER À LA QUESTION SUIVANTE

DVSPAP6

Est-ce que [PRENENF] a pu parler de ses problèmes, dire ses secrets à ses copains/copines ?

- 1 Jamais
- 2 Rarement
- 3 Parfois
- 4 Souvent
- 5 Toujours
- 8 Vous ne souhaitez pas répondre
- 9 Vous ne savez pas

PROG : QUESTION NON OBLIGATOIRE

PROG : SI QUESTION NON RÉPONDUE AFFICHER : « VOUS N'AVEZ PAS RÉPONDU À LA QUESTION, MERCI DE BIEN VOULOIR LA COMPLÉTER » ET SI LE RÉPONDANT FAIT « SUIVANT » UNE SECONDE FOIS ALORS PASSER À LA QUESTION SUIVANTE

DVSPAP7

Toujours au cours des 4 dernières semaines, est-ce que [PRENENF] est allé(e) chez ses copains ou ses copines ou sont-ils venus chez vous ?

PAR : COCHER « NON CONCERNÉ(E) » SI VOTRE ENFANT A OU A EU UN PROBLÈME DE SANTÉ QUI L'EMPÊCHE OU L'A EMPÊCHÉ DE VOIR SES COPAINS/COPINES (MALADIE, HANDICAP OU FRACTURE...)

- 1 Jamais
- 2 Rarement
- 3 Parfois
- 4 Souvent
- 5 Toujours
- 7 Non concerné(e)
- 8 Vous ne souhaitez pas répondre
- 9 Vous ne savez pas

[PROG : AFFICHAGE CASE À COCHER NON CONCERNÉ(E)=7]

PROG : QUESTION NON OBLIGATOIRE

PROG : SI QUESTION NON RÉPONDUE AFFICHER : « VOUS N'AVEZ PAS RÉPONDU À LA QUESTION, MERCI DE BIEN VOULOIR LA COMPLÉTER » ET SI LE RÉPONDANT FAIT « SUIVANT » UNE SECONDE FOIS ALORS PASSER À LA QUESTION SUIVANTE

DVSPAP8

Est-ce que [PRENENF] est allé(e) jouer dehors avec ses copains, ses copines (vélo, foot, roller...) ?

PAR : COCHER « NON CONCERNÉ(E) » SI VOTRE ENFANT A OU A EU UN PROBLÈME DE SANTÉ QUI L'EMPÊCHE OU L'A EMPÊCHÉ DE FAIRE CES ACTIVITÉS (MALADIE, HANDICAP OU FRACTURE...)

- 1 Jamais
- 2 Rarement
- 3 Parfois
- 4 Souvent
- 5 Toujours
- 7 Non concerné(e)
- 8 Vous ne souhaitez pas répondre
- 9 Vous ne savez pas

[PROG : AFFICHAGE CASE À COCHER NON CONCERNÉ(E)=7]

PROG : QUESTION NON OBLIGATOIRE

PROG : SI QUESTION NON RÉPONDUE AFFICHER : « VOUS N'AVEZ PAS RÉPONDU À LA QUESTION, MERCI DE BIEN VOULOIR LA COMPLÉTER » ET SI LE RÉPONDANT FAIT « SUIVANT » UNE SECONDE FOIS ALORS PASSER À LA QUESTION SUIVANTE

DVSPAP9

Toujours durant les quatre dernières semaines :

Est-ce que des copains et copines se sont intéressés à votre enfant (à ses problèmes, à ses ennuis...) ?

- 1 Jamais
- 2 Rarement
- 3 Parfois
- 4 Souvent
- 5 Toujours
- 8 Vous ne souhaitez pas répondre
- 9 Vous ne savez pas

PROG : QUESTION NON OBLIGATOIRE

PROG : SI QUESTION NON RÉPONDUE AFFICHER : « VOUS N'AVEZ PAS RÉPONDU À LA QUESTION, MERCI DE BIEN VOULOIR LA COMPLÉTER » ET SI LE RÉPONDANT FAIT « SUIVANT » UNE SECONDE FOIS ALORS PASSER À LA QUESTION SUIVANTE

DVSPAP10

Est-ce que [PRENENF] a eu des soucis, des ennuis ?

- 1 Jamais
- 2 Rarement
- 3 Parfois
- 4 Souvent
- 5 Toujours
- 8 Vous ne souhaitez pas répondre
- 9 Vous ne savez pas

PROG : QUESTION NON OBLIGATOIRE

PROG : SI QUESTION NON RÉPONDUE AFFICHER : « VOUS N'AVEZ PAS RÉPONDU À LA QUESTION, MERCI DE BIEN VOULOIR LA COMPLÉTER » ET SI LE RÉPONDANT FAIT « SUIVANT » UNE SECONDE FOIS ALORS PASSER À LA QUESTION SUIVANTE

DVSPAP11

Est-ce que [PRENENF] a eu facilement le sourire ou envie de rigoler avec ses copains ou copines ?

- 1 Jamais
- 2 Rarement
- 3 Parfois
- 4 Souvent
- 5 Toujours
- 8 Vous ne souhaitez pas répondre
- 9 Vous ne savez pas

PROG : QUESTION NON OBLIGATOIRE

PROG : SI QUESTION NON RÉPONDUE AFFICHER : « VOUS N'AVEZ PAS RÉPONDU À LA QUESTION, MERCI DE BIEN VOULOIR LA COMPLÉTER » ET SI LE RÉPONDANT FAIT « SUIVANT » UNE SECONDE FOIS ALORS PASSER À LA QUESTION SUIVANTE

DVSPAP12

Est-ce que votre enfant s'est senti(e) seul(e) ?

- 1 Jamais
- 2 Rarement
- 3 Parfois
- 4 Souvent
- 5 Toujours
- 1 Vous ne souhaitez pas répondre
- 9 Vous ne savez pas

PROG : QUESTION NON OBLIGATOIRE

PROG : SI QUESTION NON RÉPONDUE AFFICHER : « VOUS N'AVEZ PAS RÉPONDU À LA QUESTION, MERCI DE BIEN VOULOIR LA COMPLÉTER » ET SI LE RÉPONDANT FAIT « SUIVANT » UNE SECONDE FOIS ALORS PASSER À LA QUESTION SUIVANTE

DVSPAP13

Et toujours durant les quatre dernières semaines :

Est-ce que [PRENENF] s'est senti trop gros ou trop maigre, trop grand ou trop petit)/sentie trop grosse ou trop maigre, trop grande ou trop petite ?

- 1 Jamais
- 2 Rarement
- 3 Parfois
- 4 Souvent
- 5 Toujours
- 8 Vous ne souhaitez pas répondre
- 9 Vous ne savez pas

PROG : QUESTION NON OBLIGATOIRE

PROG : SI QUESTION NON RÉPONDUE AFFICHER : « VOUS N'AVEZ PAS RÉPONDU À LA QUESTION, MERCI DE BIEN VOULOIR LA COMPLÉTER » ET SI LE RÉPONDANT FAIT « SUIVANT » UNE SECONDE FOIS ALORS PASSER À LA QUESTION SUIVANTE

DVSPAP14

Est-ce que [PRENENF] a eu l'impression de faire les choses moins bien que les autres enfants de son âge ?

- 1 Jamais
- 2 Rarement
- 3 Parfois
- 4 Souvent
- 5 Toujours
- 8 Vous ne souhaitez pas répondre
- 9 Vous ne savez pas

PROG : QUESTION NON OBLIGATOIRE

PROG : SI QUESTION NON RÉPONDUE AFFICHER : « VOUS N'AVEZ PAS RÉPONDU À LA QUESTION, MERCI DE BIEN VOULOIR LA COMPLÉTER » ET SI LE RÉPONDANT FAIT « SUIVANT » UNE SECONDE FOIS ALORS PASSER À LA QUESTION SUIVANTE

SI DSCOL10=1

DVSPAP15

Est-ce que [PRENENF] a eu de bonnes notes à l'école ?

- 1 Jamais
- 2 Rarement
- 3 Parfois
- 4 Souvent
- 5 Toujours
- 8 Vous ne souhaitez pas répondre
- 9 Vous ne savez pas

PROG : QUESTION NON OBLIGATOIRE

PROG : SI QUESTION NON RÉPONDUE AFFICHER : « VOUS N'AVEZ PAS RÉPONDU À LA QUESTION, MERCI DE BIEN VOULOIR LA COMPLÉTER » ET SI LE RÉPONDANT FAIT « SUIVANT » UNE SECONDE FOIS ALORS PASSER À LA QUESTION SUIVANTE

SI DSCOL10=1

DVSPAP16

Est-ce que [PRENENF] a eu peur de parler devant toute la classe ?

- 1 Jamais
- 2 Rarement
- 3 Parfois
- 4 Souvent
- 5 Toujours
- 8 Vous ne souhaitez pas répondre
- 9 Vous ne savez pas

PROG : QUESTION NON OBLIGATOIRE

PROG : SI QUESTION NON RÉPONDUE AFFICHER : « VOUS N'AVEZ PAS RÉPONDU À LA QUESTION, MERCI DE BIEN VOULOIR LA COMPLÉTER » ET SI LE RÉPONDANT FAIT « SUIVANT » UNE SECONDE FOIS ALORS PASSER À LA QUESTION SUIVANTE

SI DSCOL10=1

DVSPAP17

Est-ce que [PRENENF] a été content(e) de ses notes, de ses résultats scolaires ?

- 1 Jamais
- 2 Rarement
- 3 Parfois
- 4 Souvent
- 5 Toujours
- 8 Vous ne souhaitez pas répondre
- 9 Vous ne savez pas

PROG : QUESTION NON OBLIGATOIRE

PROG : SI QUESTION NON RÉPONDUE AFFICHER : « VOUS N'AVEZ PAS RÉPONDU À LA QUESTION, MERCI DE BIEN VOULOIR LA COMPLÉTER » ET SI LE RÉPONDANT FAIT « SUIVANT » UNE SECONDE FOIS ALORS PASSER À LA QUESTION SUIVANTE

DVSPAP18

Durant les quatre dernières semaines :

Est-ce que [PRENENF] a été en forme, en bonne santé ?

- 1 Jamais
- 2 Rarement
- 3 Parfois
- 4 Souvent
- 5 Toujours
- 8 Vous ne souhaitez pas répondre
- 9 Vous ne savez pas

PROG : QUESTION NON OBLIGATOIRE

PROG : SI QUESTION NON RÉPONDUE AFFICHER : « VOUS N'AVEZ PAS RÉPONDU À LA QUESTION, MERCI DE BIEN VOULOIR LA COMPLÉTER » ET SI LE RÉPONDANT FAIT « SUIVANT » UNE SECONDE FOIS ALORS PASSER À LA QUESTION SUIVANTE

DVSPAP29

Est-ce que [PRENENF] a eu l'impression d'être moins bien que les autres enfants de son âge ?

- 1 Jamais
- 2 Rarement
- 3 Parfois
- 4 Souvent
- 5 Toujours
- 8 Vous ne souhaitez pas répondre
- 9 Vous ne savez pas

PROG : QUESTION NON OBLIGATOIRE

PROG : SI QUESTION NON RÉPONDUE AFFICHER : « VOUS N'AVEZ PAS RÉPONDU À LA QUESTION, MERCI DE BIEN VOULOIR LA COMPLÉTER » ET SI LE RÉPONDANT FAIT « SUIVANT » UNE SECONDE FOIS ALORS PASSER À LA QUESTION SUIVANTE

DVSPAP32

Est-ce que [PRENENF] a eu honte de son corps, de son apparence ?

- 1 Jamais
- 2 Rarement
- 3 Parfois
- 4 Souvent
- 5 Toujours
- 8 Vous ne souhaitez pas répondre
- 9 Vous ne savez pas

PROG : QUESTION NON OBLIGATOIRE

PROG : SI QUESTION NON RÉPONDUE AFFICHER : « VOUS N'AVEZ PAS RÉPONDU À LA QUESTION, MERCI DE BIEN VOULOIR LA COMPLÉTER » ET SI LE RÉPONDANT FAIT « SUIVANT » UNE SECONDE FOIS ALORS PASSER À LA QUESTION SUIVANTE

MODULE 7. TEST COGNITIF DU PARENT

Types de famille	Questions posées	Reprises
1 ELFE (POP10=1)	TOUTES	AUCUNE
2 EPIPAGE (POP10=2)	TOUTES	AUCUNE

Types de famille	Types de naissance	Questions dédoublées si naissances multiples
1 ELFE (POP10=1)	1 SINGLETON/2 GÉMELLAIRE (TYPNAIS10=2)	AUCUNE
2 EPIPAGE (POP10=2)	1 SINGLETON/2 GÉMELLAIRE/3 TRIPLÉS/4 QUADRUPLES (TYPNAIS10=2,3,4)	AUCUNE

ECRAN_M7

Afin de comprendre comment la façon de raisonner se partage dans les familles, nous vous invitons à faire quelques tests très courts comme des quiz ou des jeux de logique.

* ACCTESTPAR

Êtes-vous d'accord pour réaliser ces jeux de logique ?

- 1 Oui
- 2 Non

SI ACCTESTPAR=1

Lancement du premier test

Dans ce premier jeu, vous allez voir des dessins dont on a découpé un morceau (partie supérieure de l'image).

Regardez bien le dessin, et réfléchissez à quoi doit ressembler le morceau manquant pour arriver à compléter le dessin de façon correcte, aussi bien horizontalement que verticalement.

Puis, vous devrez trouver le morceau qui correspond à votre réponse parmi les 6 ou 8 possibilités de réponse, et cliquer alors sur celui de votre choix.

Pour chaque problème, il n'y a qu'une seule réponse possible.

ENTRAÎNEMENT

PROG : UTILISER LES IMAGES A1 (7 IMAGES)

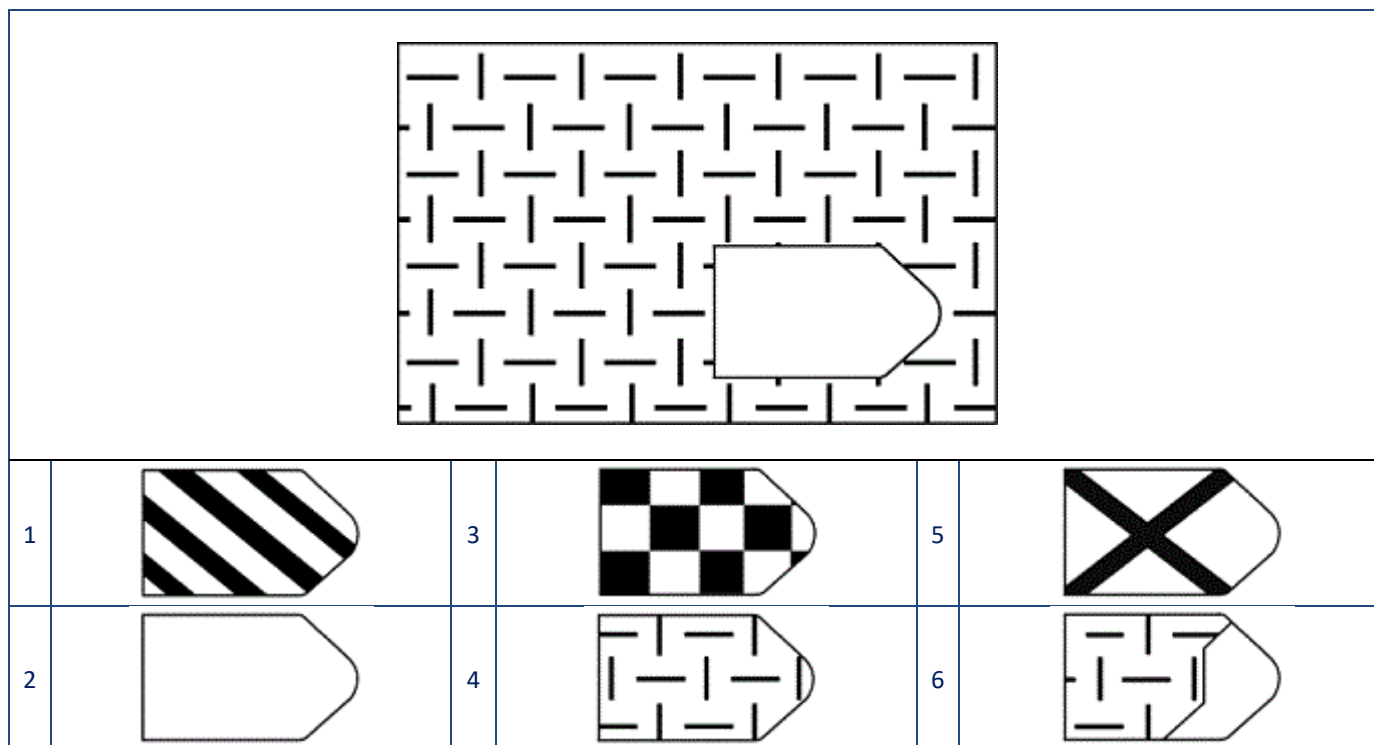

RAVENTR

PAR : DANS CET EXEMPLE, LES MORCEAUX 1, 2 ET 3 ONT LA BONNE FORME MAIS PAS LE BON DESSIN. LE DESSIN DU MORCEAU 6 EST LE BON MAIS IL NE COMPLÈTE PAS INTÉGRALEMENT LA PARTIE MANQUANTE. SEUL LE MORCEAU 4 COMPLÈTE CORRECTEMENT LE DESSIN. C'EST LA BONNE RÉPONSE. VOUS DEVEZ DONC CLIQUER SUR LE NUMÉRO 4. FAITES-LE, PUIS CLIQUEZ SUR LE BOUTON CI-DESSOUS POUR COMMENCER.

PROG : AFFICHER BOUTON **COMMENCER**

PROG : NE CONTINUER QUE SI LE PARTICIPANT SÉLECTIONNE LA RÉPONSE 4, SINON AFFICHER MESSAGE : « LA BONNE RÉPONSE EST LA RÉPONSE 4, VOUS DEVEZ DONC LA SÉLECTIONNER EN CLIQUANT DESSUS. POUR PASSER À L'ÉCRAN SUIVANT VOUS DEVEZ CLIQUER SUR « COMMENCER » ».

SI RAVENTR=4 PASSER À L'ÉCRAN SUIVANT

RAV1 (A2)

PROG : UTILISER LES IMAGES A2 (7 IMAGES)

« C'EST À VOUS MAINTENANT. TROUVEZ LE MORCEAU QUI COMPLÈTE CE DESSIN. VOUS DISPOSEZ DE 30 SECONDES POUR RÉPONDRE. »

1		3		5	
2		4		6	

PROG : RÉPONSE NON OBLIGATOIRE

PROG : SI PAS DE RÉPONSE CODER 99

PROG : AFFICHER DESSIN ET LES 6 MODALITÉS DE RÉPONSE EN DESSOUS EN 2 X 3. TEMPS LIMITÉ À 30S POUR RÉPONDRE. LE PARENT CLIQUE SUR L'IMAGE CHOISIE PUIS DOIT VALIDER SA RÉPONSE

PROG : CINQ SECONDES AVANT LA FIN, INCITER LE PARTICIPANT À RÉPONDRE, PAR EXEMPLE EN FAISANT CHANGER LE FOND D'ÉCRAN DE COULEUR ET EN AFFICHANT UN DÉCOMPTÉ DES SECONDES RESTANTES (OU AUTRE MÉCANISME À DÉFINIR).

PROG : EN CAS D'ABSENCE DE VALIDATION DE RÉPONSE SOUS 30S, PASSER AUTOMATIQUÉMENT À LA MATRICE SUIVANTE.

PROG : SI LE PARTICIPANT AVAIT SÉLECTIONNÉ UNE RÉPONSE SANS L'AVOIR ENCORE VALIDÉE, LA PRENDRE EN COMPTE ET ENREGISTRER UN TEMPS DE RÉPONSE DE 30S.

PROG : PAS DE RETOUR EN ARRIÈRE POSSIBLE.

PROG : PRÉVOIR UN BOUTON VALIDER

SCORERAV1

RAVEN A2 : Bonne réponse

0 Non

1 Oui

RAV2 (A11)

PROG : UTILISER LES IMAGES A11 (7 IMAGES)

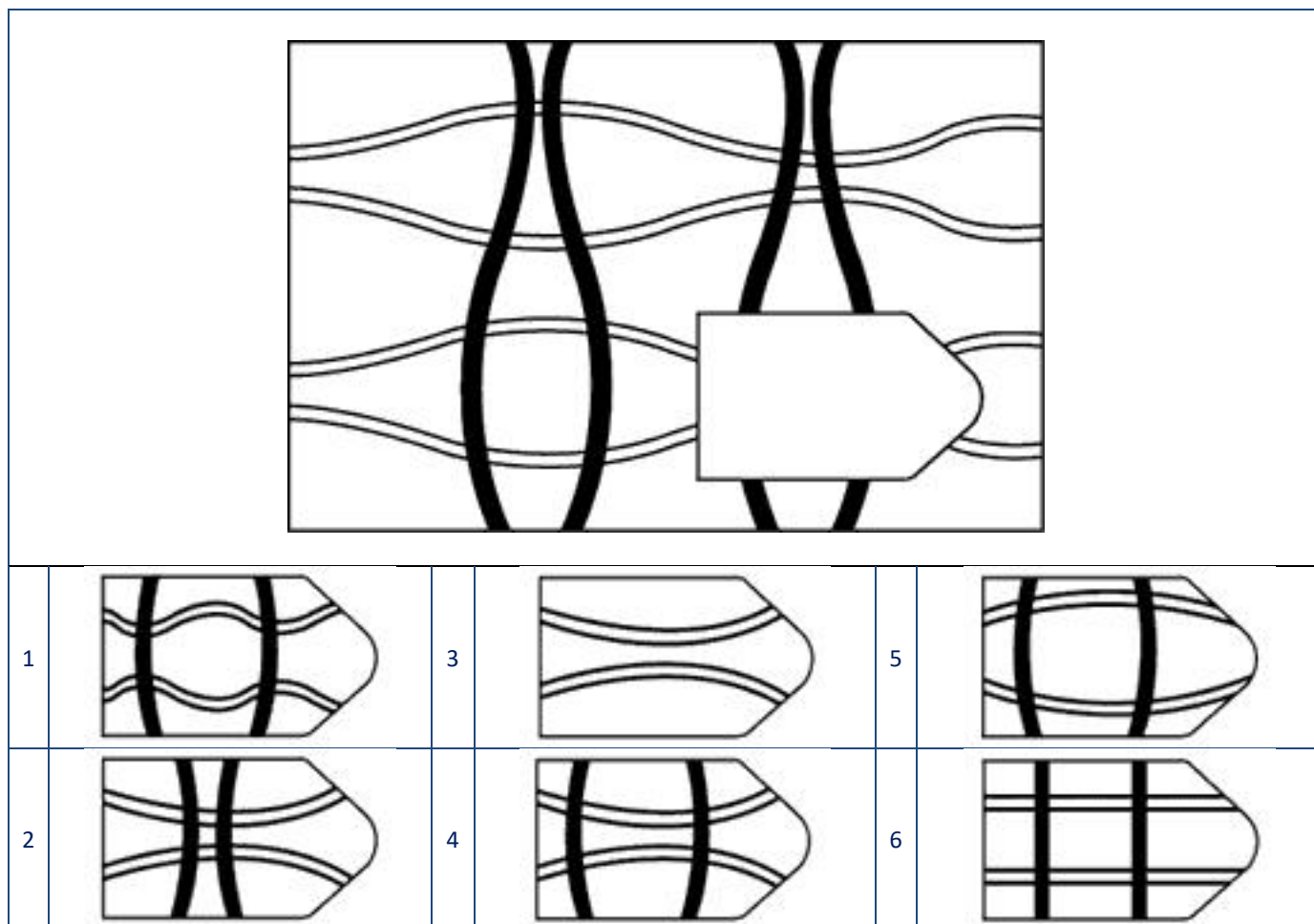

PROG : RÉPONSE NON OBLIGATOIRE

PROG : SI PAS DE RÉPONSE CODER 99

PROG : AFFICHER DESSIN ET LES 6 MODALITÉS DE RÉPONSE EN DESSOUS EN 2 X 3. TEMPS LIMITÉ À 30S POUR RÉPONDRE. LE PARENT CLIQUE SUR L'IMAGE CHOISIE PUIS DOIT VALIDER SA RÉPONSE

PROG : CINQ SECONDES AVANT LA FIN, INCITER LE PARTICIPANT À RÉPONDRE, PAR EXEMPLE EN FAISANT CHANGER LE FOND D'ÉCRAN DE COULEUR ET EN AFFICHANT UN DÉCOMPTÉ DES SECONDES RESTANTES (OU AUTRE MÉCANISME À DÉFINIR).

PROG : EN CAS D'ABSENCE DE VALIDATION DE RÉPONSE SOUS 30S, PASSER AUTOMATIQUÉMENT À LA MATRICE SUIVANTE.

PROG : SI LE PARTICIPANT AVAIT SÉLECTIONNÉ UNE RÉPONSE SANS L'AVOIR ENCORE VALIDÉE, LA PRENDRE EN COMPTE ET ENREGISTRER UN TEMPS DE RÉPONSE DE 30S.

PROG : PAS DE RETOUR EN ARRIÈRE POSSIBLE.

PROG : PRÉVOIR UN BOUTON **VALIDER**

SCORERAV2

RAVEN A11 : Bonne réponse

- 0 Non
- 1 Oui

RAV3 (B7)

PROG : UTILISER LES IMAGES B7 (7 IMAGES)

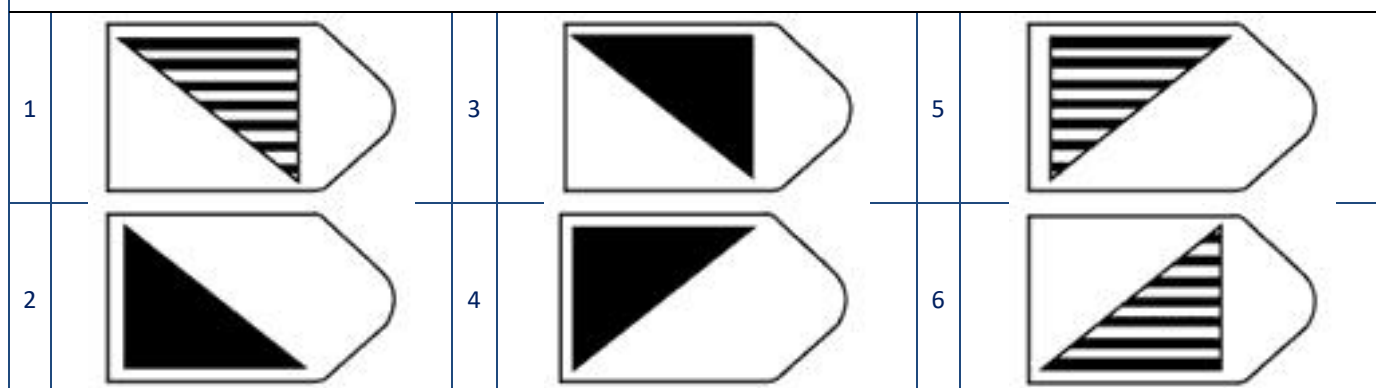
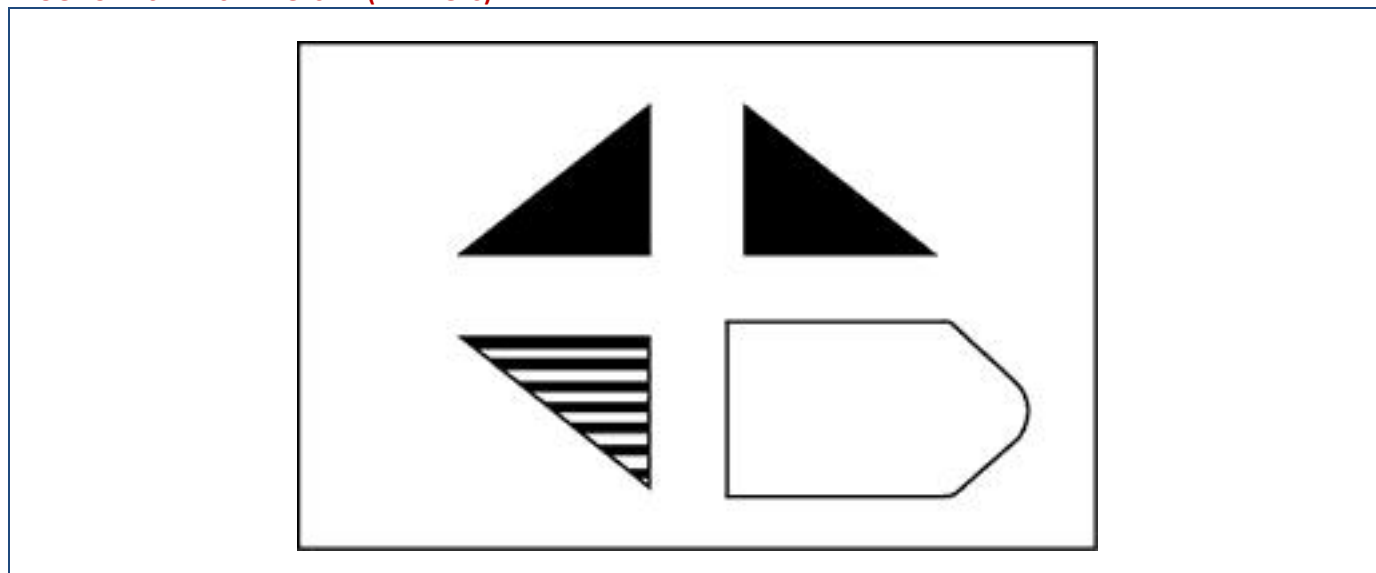

PROG : RÉPONSE NON OBLIGATOIRE

PROG : SI PAS DE RÉPONSE CODER 99

PROG : AFFICHER DESSIN ET LES 6 MODALITÉS DE RÉPONSE EN DESSOUS EN 2 X 3. TEMPS LIMITÉ À 30S POUR RÉPONDRE. LE PARENT CLIQUE SUR L'IMAGE CHOISIE PUIS DOIT VALIDER SA RÉPONSE

PROG : CINQ SECONDES AVANT LA FIN, INCITER LE PARTICIPANT À RÉPONDRE, PAR EXEMPLE EN FAISANT CHANGER LE FOND D'ÉCRAN DE COULEUR ET EN AFFICHANT UN DÉCOMPTE DES SECONDES RESTANTES (OU AUTRE MÉCANISME À DÉFINIR).

PROG : EN CAS D'ABSENCE DE VALIDATION DE RÉPONSE SOUS 30S, PASSER AUTOMATIQUÉMENT À LA MATRICE SUIVANTE.

PROG : SI LE PARTICIPANT AVAIT SÉLECTIONNÉ UNE RÉPONSE SANS L'AVOIR ENCORE VALIDÉE, LA PRENDRE EN COMPTE ET ENREGISTRER UN TEMPS DE RÉPONSE DE 30S.

PROG : PAS DE RETOUR EN ARRIÈRE POSSIBLE.

PROG : PRÉVOIR UN BOUTON **VALIDER**

SCORERAV3

RAVEN B7 : Bonne réponse

- 0 Non
- 1 Oui

RAV4 (B12)

PROG : UTILISER LES IMAGES B12 (7 IMAGES)

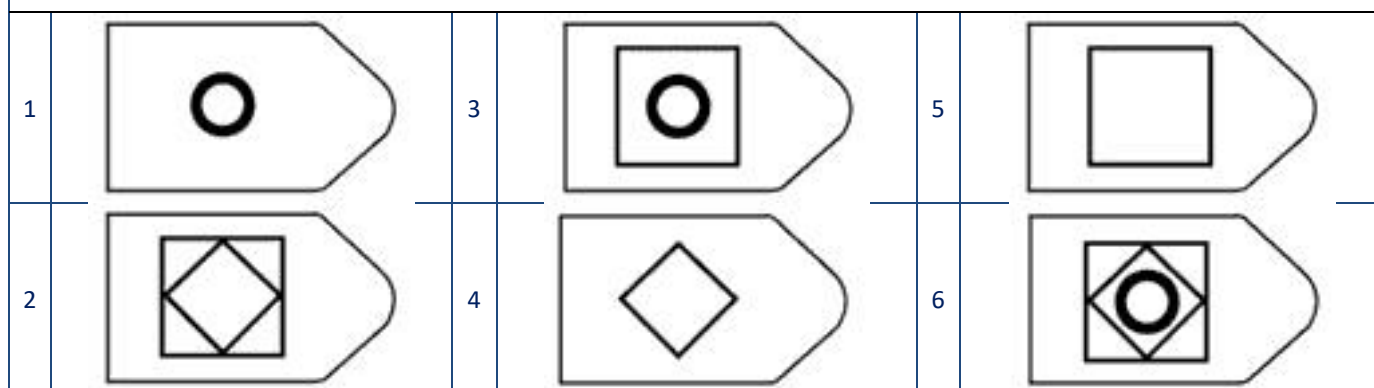
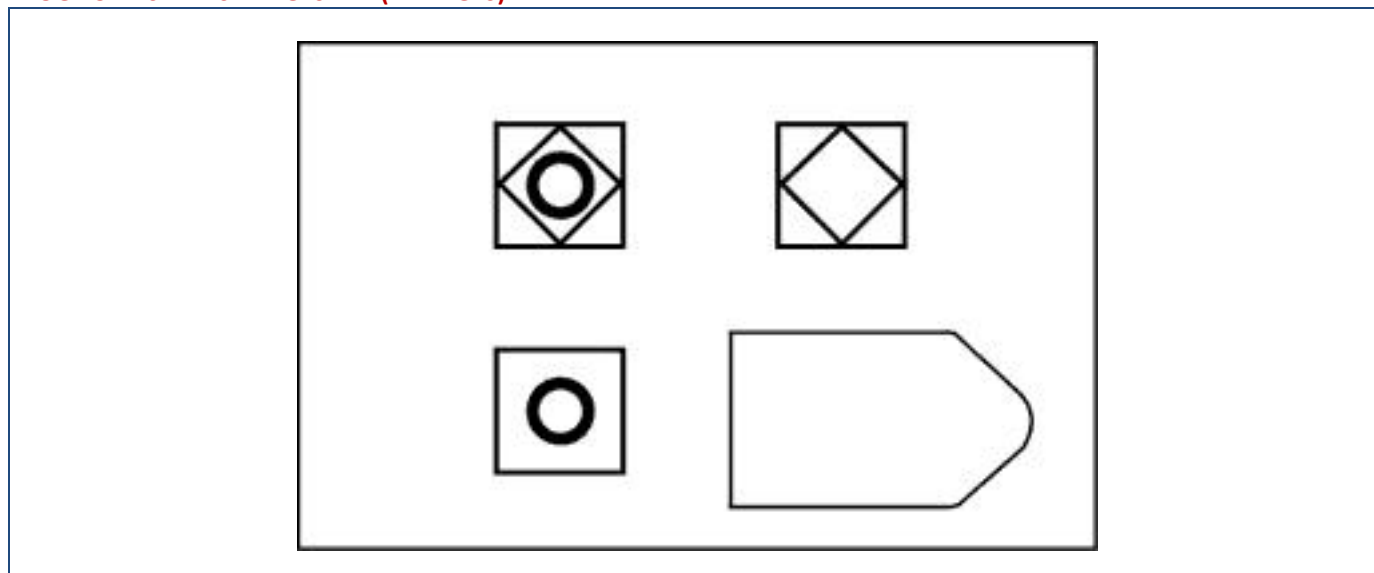

PROG : RÉPONSE NON OBLIGATOIRE

PROG : SI PAS DE RÉPONSE CODER 99

PROG : AFFICHER DESSIN ET LES 6 MODALITÉS DE RÉPONSE EN DESSOUS EN 2 X 3. TEMPS LIMITÉ À 30S POUR RÉPONDRE. LE PARENT CLIQUE SUR L'IMAGE CHOISIE PUIS DOIT VALIDER SA RÉPONSE

PROG : CINQ SECONDES AVANT LA FIN, INCITER LE PARTICIPANT À RÉPONDRE, PAR EXEMPLE EN FAISANT CHANGER LE FOND D'ÉCRAN DE COULEUR ET EN AFFICHANT UN DÉCOMPTE DES SECONDES RESTANTES (OU AUTRE MÉCANISME À DÉFINIR).

PROG : EN CAS D'ABSENCE DE VALIDATION DE RÉPONSE SOUS 30S, PASSER AUTOMATIQUEMENT À LA MATRICE SUIVANTE.

PROG : SI LE PARTICIPANT AVAIT SÉLECTIONNÉ UNE RÉPONSE SANS L'AVOIR ENCORE VALIDÉE, LA PRENDRE EN COMPTE ET ENREGISTRER UN TEMPS DE RÉPONSE DE 30S.

PROG : PAS DE RETOUR EN ARRIÈRE POSSIBLE.

PROG : PRÉVOIR UN BOUTON **VALIDER**

SCORERAV4

RAVEN B12 : Bonne réponse

- 0 Non
- 1 Oui

RAV5 (C4)

PROG : UTILISER LES IMAGES C4 (9 IMAGES)

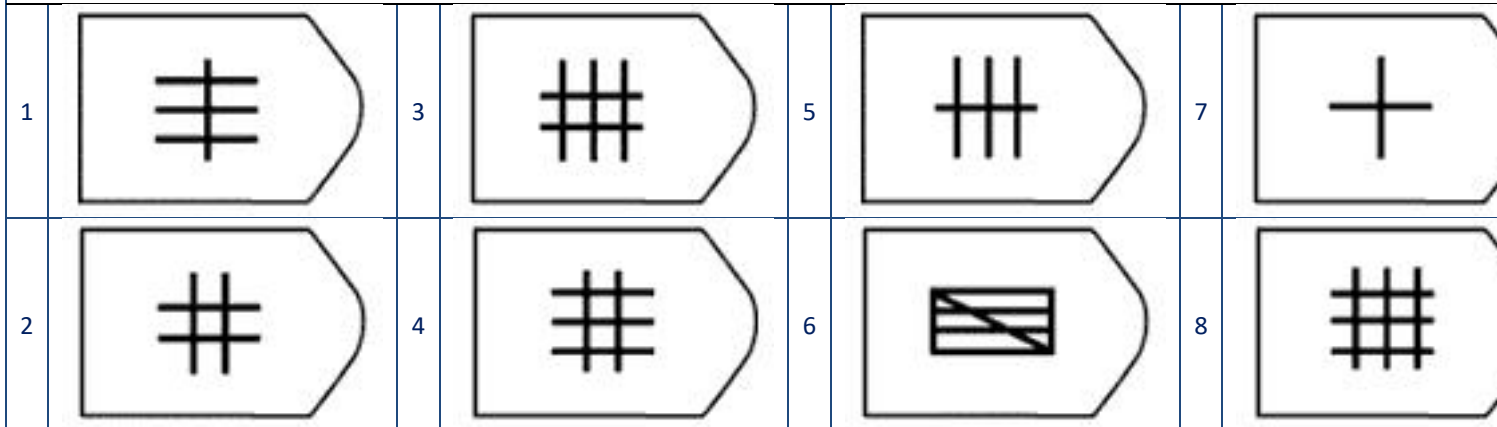
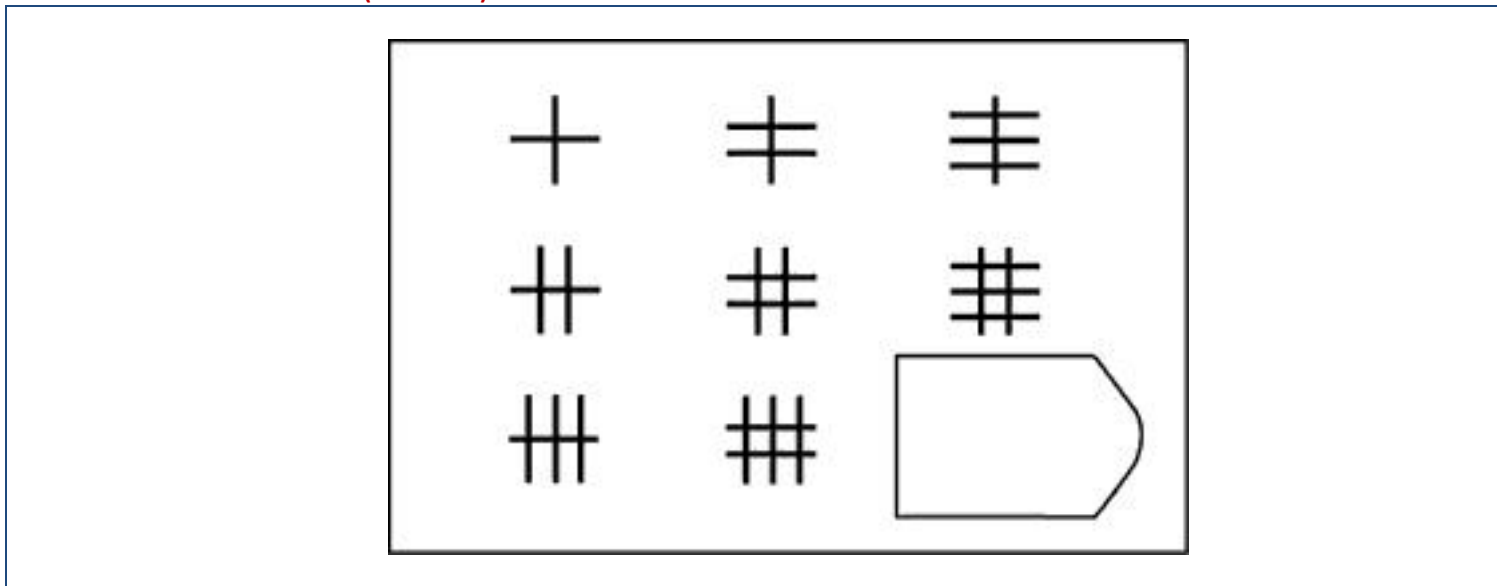

PROG : RÉPONSE NON OBLIGATOIRE

PROG : SI PAS DE RÉPONSE CODER 99

PROG : AFFICHER DESSIN ET LES 8 MODALITÉS DE RÉPONSE EN DESSOUS EN 2 X 4. TEMPS LIMITÉ À 30S POUR RÉPONDRE. LE PARENT CLIQUE SUR L'IMAGE CHOISIE PUIS DOIT VALIDER SA RÉPONSE

PROG : CINQ SECONDES AVANT LA FIN, INCITER LE PARTICIPANT À RÉPONDRE, PAR EXEMPLE EN FAISANT CHANGER LE FOND D'ÉCRAN DE COULEUR ET EN AFFICHANT UN DÉCOMPTÉ DES SECONDES RESTANTES (OU AUTRE MÉCANISME À DÉFINIR).

PROG : EN CAS D'ABSENCE DE VALIDATION DE RÉPONSE SOUS 30S, PASSER AUTOMATIQUÉMENT À LA MATRICE SUIVANTE.

PROG : SI LE PARTICIPANT AVAIT SÉLECTIONNÉ UNE RÉPONSE SANS L'AVOIR ENCORE VALIDÉE, LA PRENDRE EN COMPTE ET ENREGISTRER UN TEMPS DE RÉPONSE DE 30S.

PROG : PAS DE RETOUR EN ARRIÈRE POSSIBLE.

PROG : PRÉVOIR UN BOUTON **VALIDER**

SCORERAV5

RAVEN C4 : Bonne réponse

- 0 Non
- 1 Oui

RAV6 (C12)

PROG : UTILISER LES IMAGES C12 (9 IMAGES)

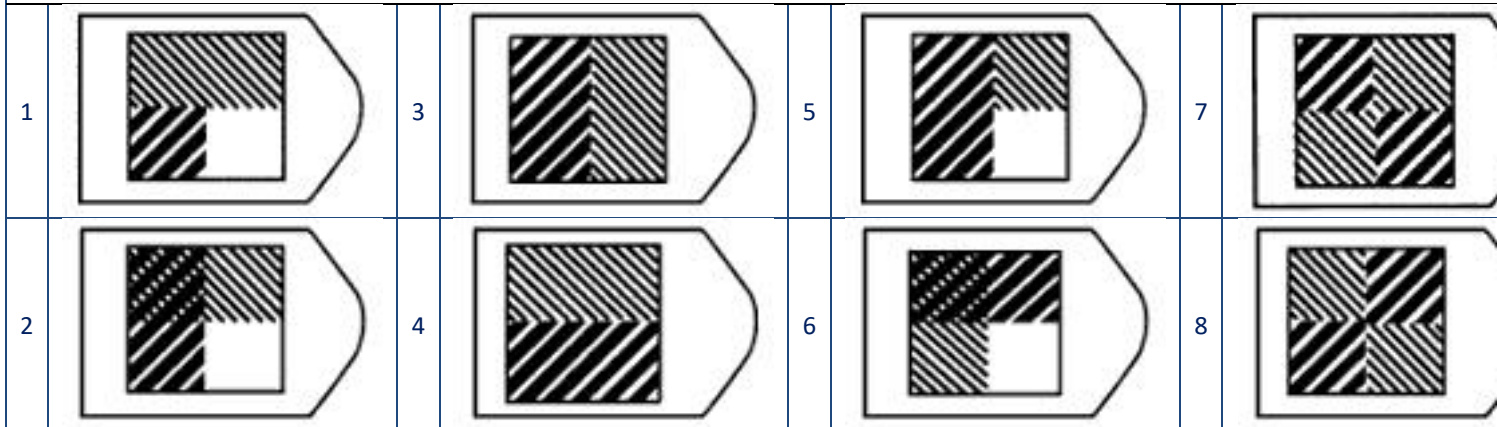
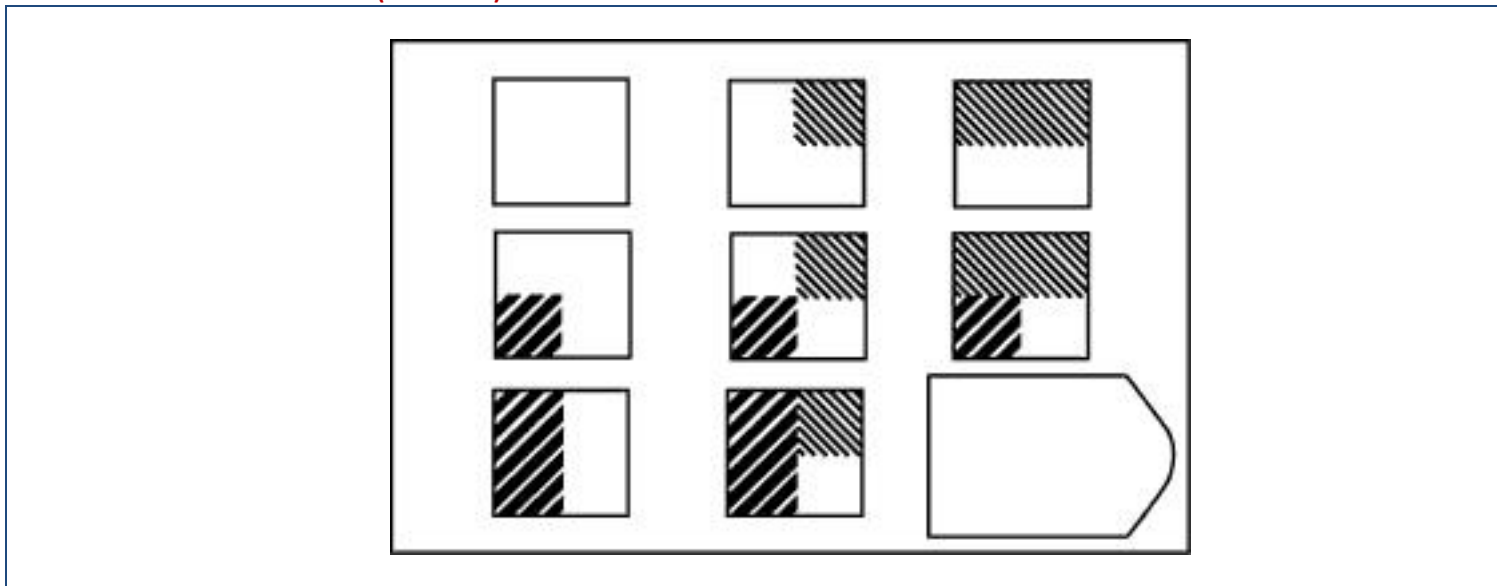

PROG : RÉPONSE NON OBLIGATOIRE

PROG : SI PAS DE RÉPONSE CODER 99

PROG : AFFICHER DESSIN ET LES 8 MODALITÉS DE RÉPONSE EN DESSOUS EN 2 X 4. TEMPS LIMITÉ À 30S POUR RÉPONDRE. LE PARENT CLIQUE SUR L'IMAGE CHOISIE PUIS DOIT VALIDER SA RÉPONSE

PROG : CINQ SECONDES AVANT LA FIN, INCITER LE PARTICIPANT À RÉPONDRE, PAR EXEMPLE EN FAISANT CHANGER LE FOND D'ÉCRAN DE COULEUR ET EN AFFICHANT UN DÉCOMPTÉ DES SECONDES RESTANTES (OU AUTRE MÉCANISME À DÉFINIR).

PROG : EN CAS D'ABSENCE DE VALIDATION DE RÉPONSE SOUS 30S, PASSER AUTOMATIQUÉMENT À LA MATRICE SUIVANTE.

PROG : SI LE PARTICIPANT AVAIT SÉLECTIONNÉ UNE RÉPONSE SANS L'AVOIR ENCORE VALIDÉE, LA PRENDRE EN COMPTE ET ENREGISTRER UN TEMPS DE RÉPONSE DE 30S.

PROG : PAS DE RETOUR EN ARRIÈRE POSSIBLE.

PROG : PRÉVOIR UN BOUTON **VALIDER**

SCORERAV6

RAVEN C12 : Bonne réponse

- 0 Non
- 1 Oui

RAV7 (D7)

PROG : UTILISER LES IMAGES D7 (9 IMAGES)

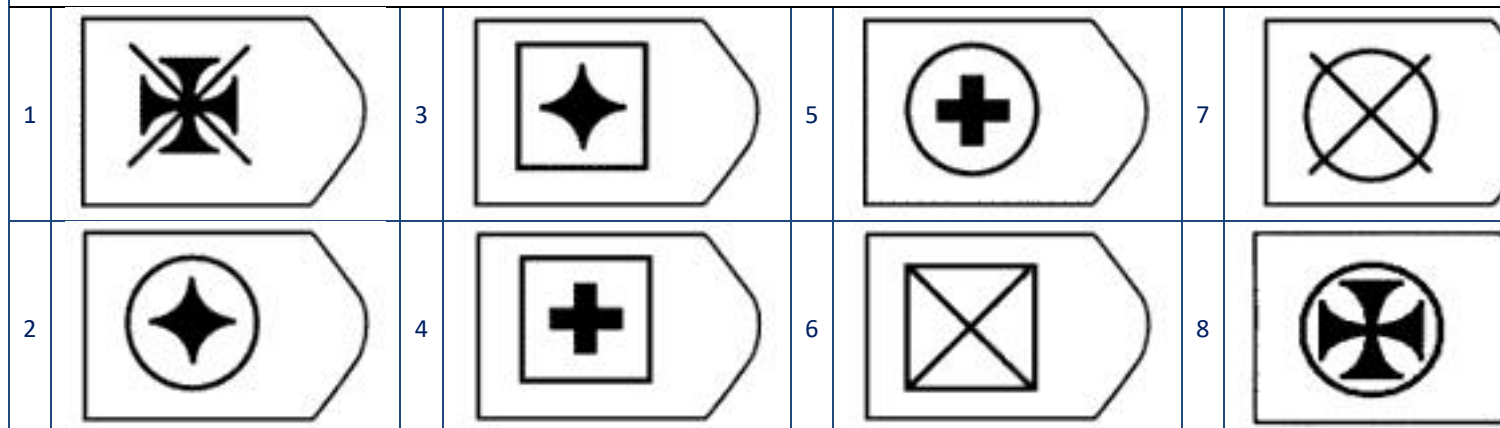
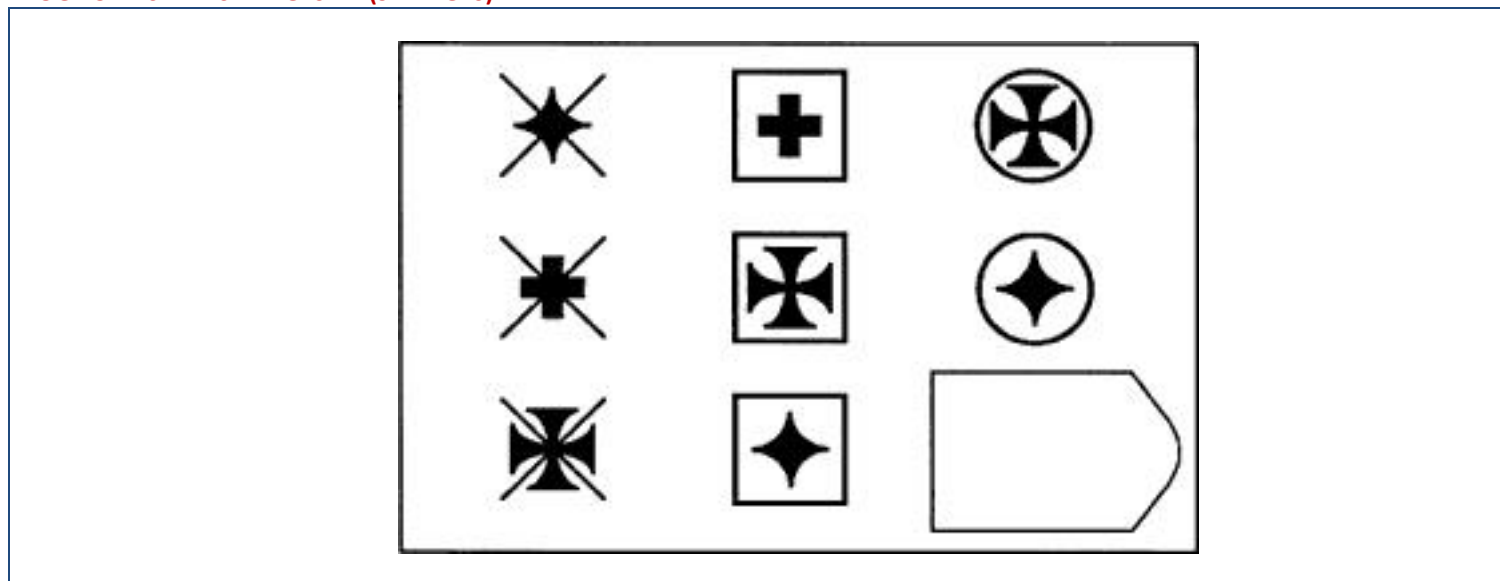

PROG : RÉPONSE NON OBLIGATOIRE

PROG : SI PAS DE RÉPONSE CODER 99

PROG : AFFICHER DESSIN ET LES 8 MODALITÉS DE RÉPONSE EN DESSOUS EN 2 X 4. TEMPS LIMITÉ À 30S POUR RÉPONDRE. LE PARENT CLIQUE SUR L'IMAGE CHOISIE PUIS DOIT VALIDER SA RÉPONSE

PROG : CINQ SECONDES AVANT LA FIN, INCITER LE PARTICIPANT À RÉPONDRE, PAR EXEMPLE EN FAISANT CHANGER LE FOND D'ÉCRAN DE COULEUR ET EN AFFICHANT UN DÉCOMPTE DES SECONDES RESTANTES (OU AUTRE MÉCANISME À DÉFINIR).

PROG : EN CAS D'ABSENCE DE VALIDATION DE RÉPONSE SOUS 30S, PASSER AUTOMATIQUÉMENT À LA MATRICE SUIVANTE.

PROG : SI LE PARTICIPANT AVAIT SÉLECTIONNÉ UNE RÉPONSE SANS L'AVOIR ENCORE VALIDÉE, LA PRENDRE EN COMPTE ET ENREGISTRER UN TEMPS DE RÉPONSE DE 30S.

PROG : PAS DE RETOUR EN ARRIÈRE POSSIBLE.

PROG : PRÉVOIR UN BOUTON **VALIDER**

SCORERAV7

RAVEN D7 : Bonne réponse

- 0 Non
- 1 Oui

RAV8 (D12)

PROG : UTILISER LES IMAGES D12 (9 IMAGES)

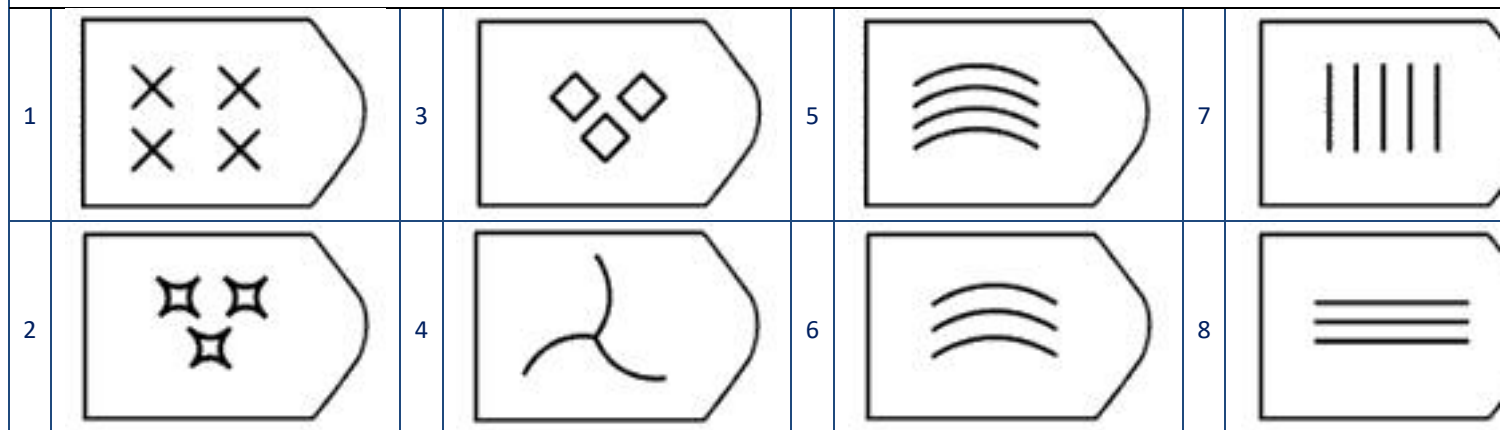
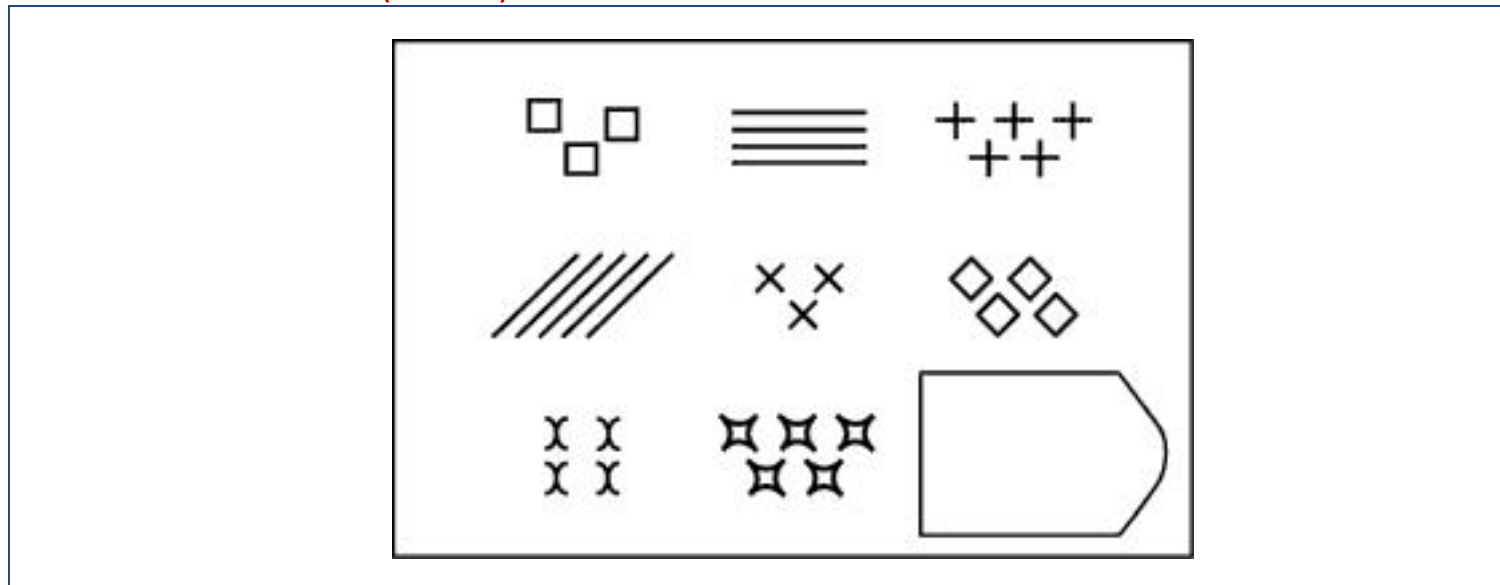

PROG : RÉPONSE NON OBLIGATOIRE

PROG : SI PAS DE RÉPONSE CODER 99

PROG : AFFICHER DESSIN ET LES 8 MODALITÉS DE RÉPONSE EN DESSOUS EN 2 X 4. TEMPS LIMITÉ À 30S POUR RÉPONDRE. LE PARENT CLIQUE SUR L'IMAGE CHOISIE PUIS DOIT VALIDER SA RÉPONSE

PROG : CINQ SECONDES AVANT LA FIN, INCITER LE PARTICIPANT À RÉPONDRE, PAR EXEMPLE EN FAISANT CHANGER LE FOND D'ÉCRAN DE COULEUR ET EN AFFICHANT UN DÉCOMPTE DES SECONDES RESTANTES (OU AUTRE MÉCANISME À DÉFINIR).

PROG : EN CAS D'ABSENCE DE VALIDATION DE RÉPONSE SOUS 30S, PASSER AUTOMATIQUÉMENT À LA MATRICE SUIVANTE.

PROG : SI LE PARTICIPANT AVAIT SÉLECTIONNÉ UNE RÉPONSE SANS L'AVOIR ENCORE VALIDÉE, LA PRENDRE EN COMPTE ET ENREGISTRER UN TEMPS DE RÉPONSE DE 30S.

PROG : PAS DE RETOUR EN ARRIÈRE POSSIBLE.

PROG : PRÉVOIR UN BOUTON **VALIDER**

SCORERAV8

RAVEN D12 : Bonne réponse

0 Non

1 Oui

RAV9 (E1)

PROG : UTILISER LES IMAGES E1 (9 IMAGES)

1		3		5		7	
2		4		6		8	

PROG : RÉPONSE NON OBLIGATOIRE

PROG : SI PAS DE RÉPONSE CODER 99

PROG : AFFICHER DESSIN ET LES 8 MODALITÉS DE RÉPONSE EN DESSOUS EN 2 X 4. TEMPS LIMITÉ À 30S POUR RÉPONDRE. LE PARENT CLIQUE SUR L'IMAGE CHOISIE PUIS DOIT VALIDER SA RÉPONSE

PROG : CINQ SECONDES AVANT LA FIN, INCITER LE PARTICIPANT À RÉPONDRE, PAR EXEMPLE EN FAISANT CHANGER LE FOND D'ÉCRAN DE COULEUR ET EN AFFICHANT UN DÉCOMPTE DES SECONDES RESTANTES (OU AUTRE MÉCANISME À DÉFINIR).

PROG : EN CAS D'ABSENCE DE VALIDATION DE RÉPONSE SOUS 30S, PASSER AUTOMATIQUÉMENT À LA MATRICE SUIVANTE.

PROG : SI LE PARTICIPANT AVAIT SÉLECTIONNÉ UNE RÉPONSE SANS L'AVOIR ENCORE VALIDÉE, LA PRENDRE EN COMPTE ET ENREGISTRER UN TEMPS DE RÉPONSE DE 30S.

PROG : PAS DE RETOUR EN ARRIÈRE POSSIBLE.

PROG : PRÉVOIR UN BOUTON **VALIDER**

SCORERAV9

RAVEN E1 : Bonne réponse

- 0 Non
- 1 Oui

RAV10 (E5)

PROG : UTILISER LES IMAGES E5 (9 IMAGES)

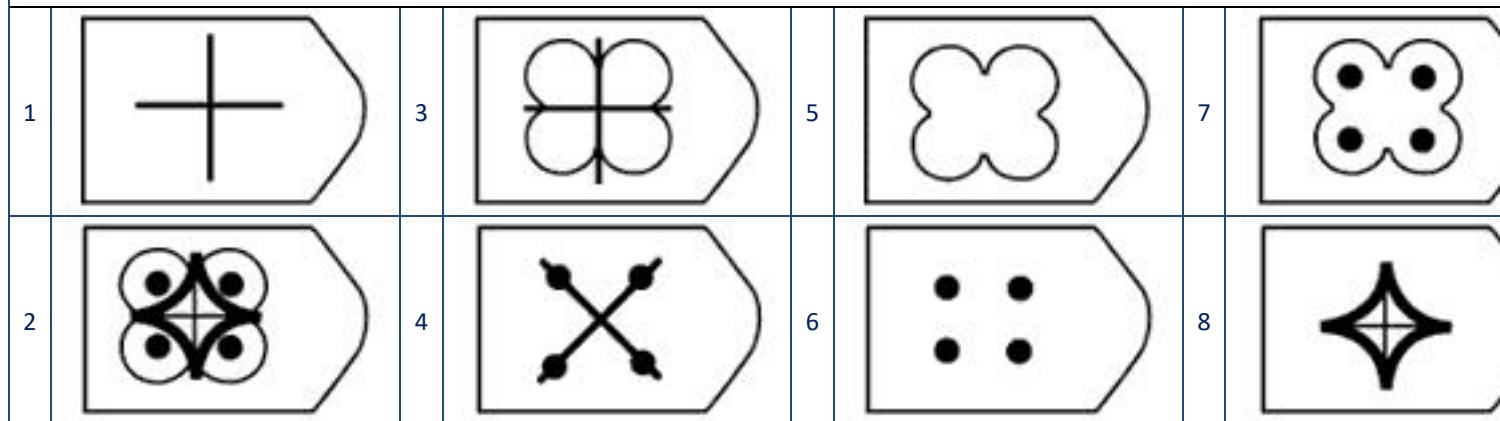
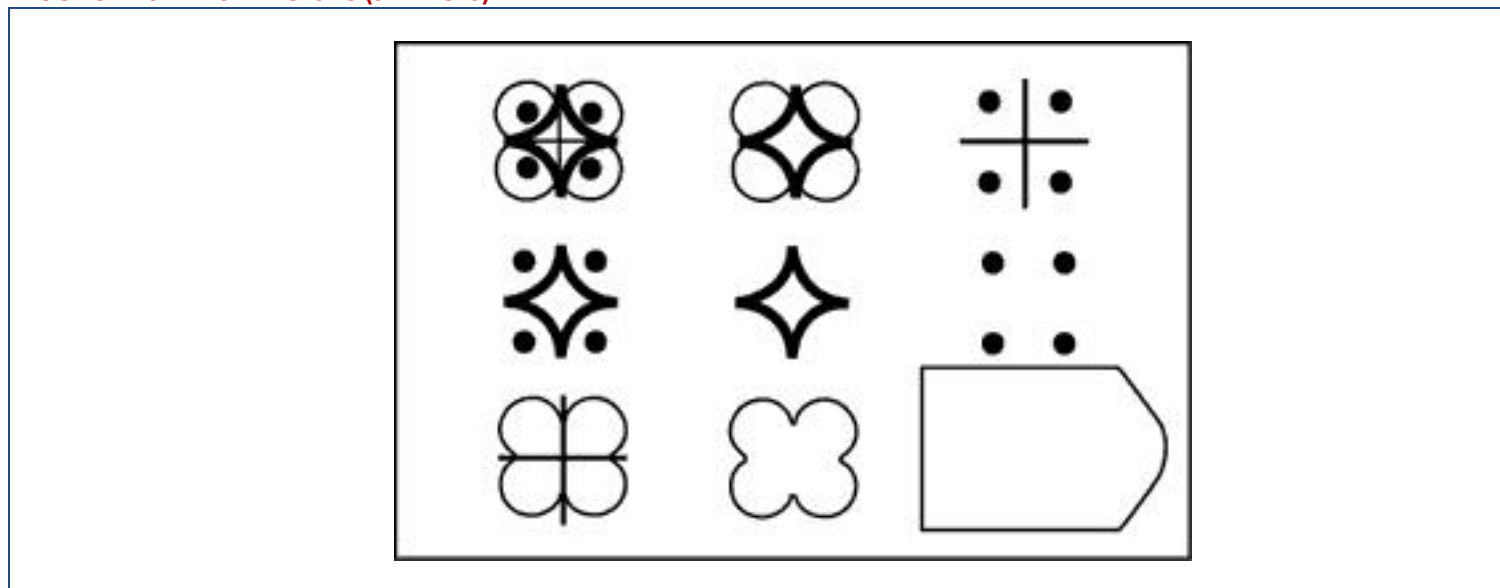

PROG : RÉPONSE NON OBLIGATOIRE

PROG : SI PAS DE RÉPONSE CODER 99

PROG : AFFICHER DESSIN ET LES 8 MODALITÉS DE RÉPONSE EN DESSOUS EN 2 X 4. TEMPS LIMITÉ À 30S POUR RÉPONDRE. LE PARENT CLIQUE SUR L'IMAGE CHOISIE PUIS DOIT VALIDER SA RÉPONSE

PROG : CINQ SECONDES AVANT LA FIN, INCITER LE PARTICIPANT À RÉPONDRE, PAR EXEMPLE EN FAISANT CHANGER LE FOND D'ÉCRAN DE COULEUR ET EN AFFICHANT UN DÉCOMPTE DES SECONDES RESTANTES (OU AUTRE MÉCANISME À DÉFINIR).

PROG : EN CAS D'ABSENCE DE VALIDATION DE RÉPONSE SOUS 30S, PASSER AUTOMATIQUÉMENT À LA MATRICE SUIVANTE.

PROG : SI LE PARTICIPANT AVAIT SÉLECTIONNÉ UNE RÉPONSE SANS L'AVOIR ENCORE VALIDÉE, LA PRENDRE EN COMPTE ET ENREGISTRER UN TEMPS DE RÉPONSE DE 30S.

PROG : PAS DE RETOUR EN ARRIÈRE POSSIBLE.

PROG : PRÉVOIR UN BOUTON **VALIDER**

SCORERAV10

RAVEN E5 : Bonne réponse

- 0 Non
- 1 Oui

RAV11 (E7)

PROG : UTILISER LES IMAGES E7 (9 IMAGES)

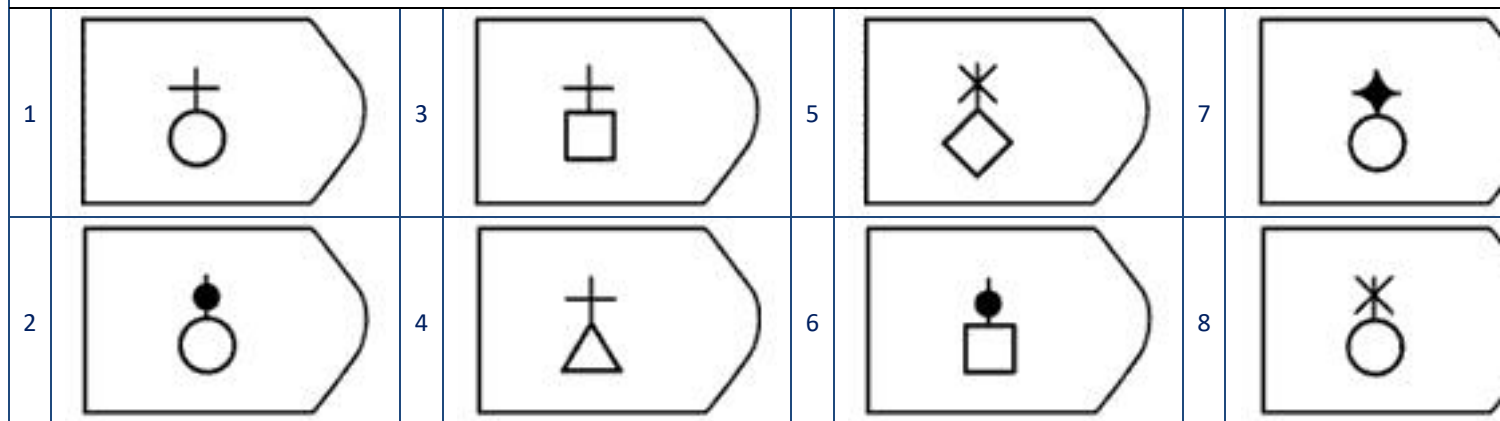
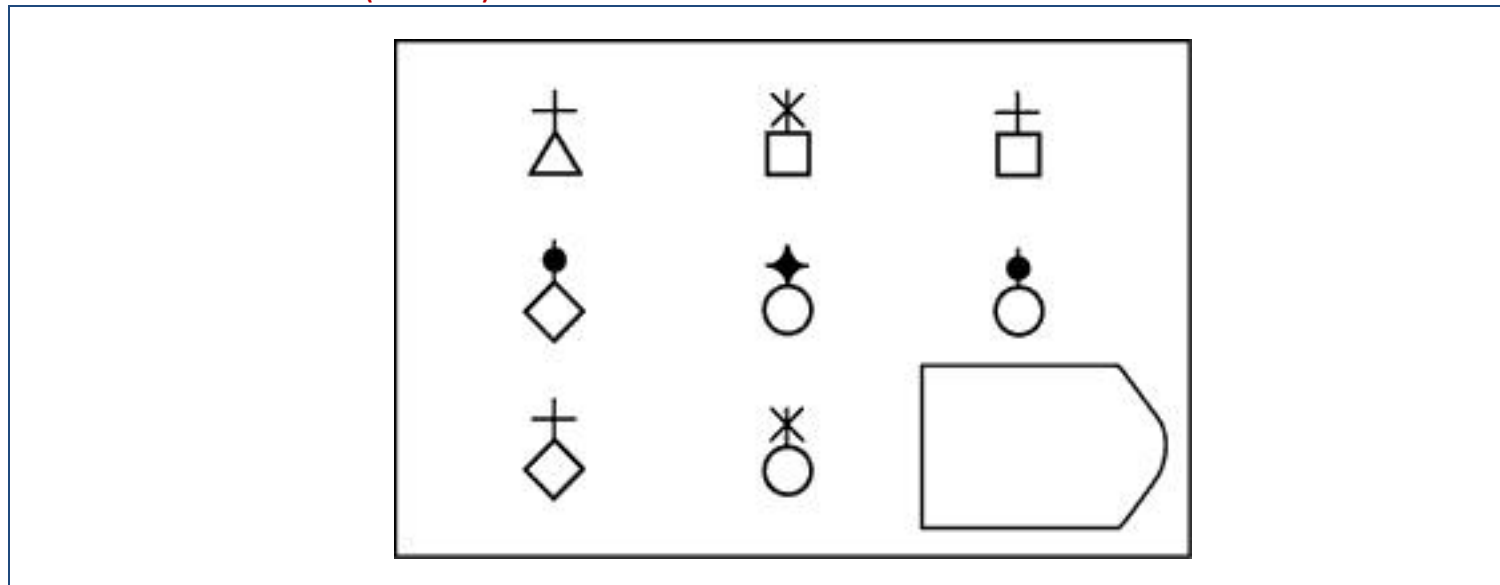

PROG : RÉPONSE NON OBLIGATOIRE

PROG : SI PAS DE RÉPONSE CODER 99

PROG : AFFICHER DESSIN ET LES 8 MODALITÉS DE RÉPONSE EN DESSOUS EN 2 X 4. TEMPS LIMITÉ À 30S POUR RÉPONDRE. LE PARENT CLIQUE SUR L'IMAGE CHOISIE PUIS DOIT VALIDER SA RÉPONSE

PROG : CINQ SECONDES AVANT LA FIN, INCITER LE PARTICIPANT À RÉPONDRE, PAR EXEMPLE EN FAISANT CHANGER LE FOND D'ÉCRAN DE COULEUR ET EN AFFICHANT UN DÉCOMPTE DES SECONDES RESTANTES (OU AUTRE MÉCANISME À DÉFINIR).

PROG : EN CAS D'ABSENCE DE VALIDATION DE RÉPONSE SOUS 30S, PASSER AUTOMATIQUÉMENT À LA MATRICE SUIVANTE.

PROG : SI LE PARTICIPANT AVAIT SÉLECTIONNÉ UNE RÉPONSE SANS L'AVOIR ENCORE VALIDÉE, LA PRENDRE EN COMPTE ET ENREGISTRER UN TEMPS DE RÉPONSE DE 30S.

PROG : PAS DE RETOUR EN ARRIÈRE POSSIBLE.

PROG : PRÉVOIR UN BOUTON **VALIDER**

SCORERAV11

RAVEN E7 : Bonne réponse

- 0 Non
- 1 Oui

RAV12 (E10)

PROG : UTILISER LES IMAGES E10 (9 IMAGES)

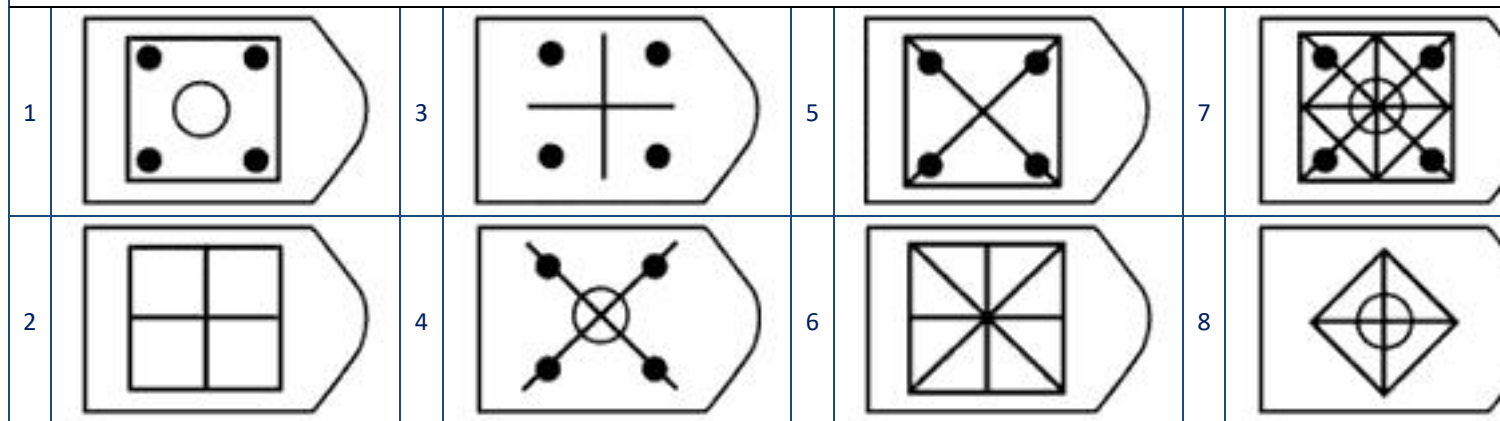
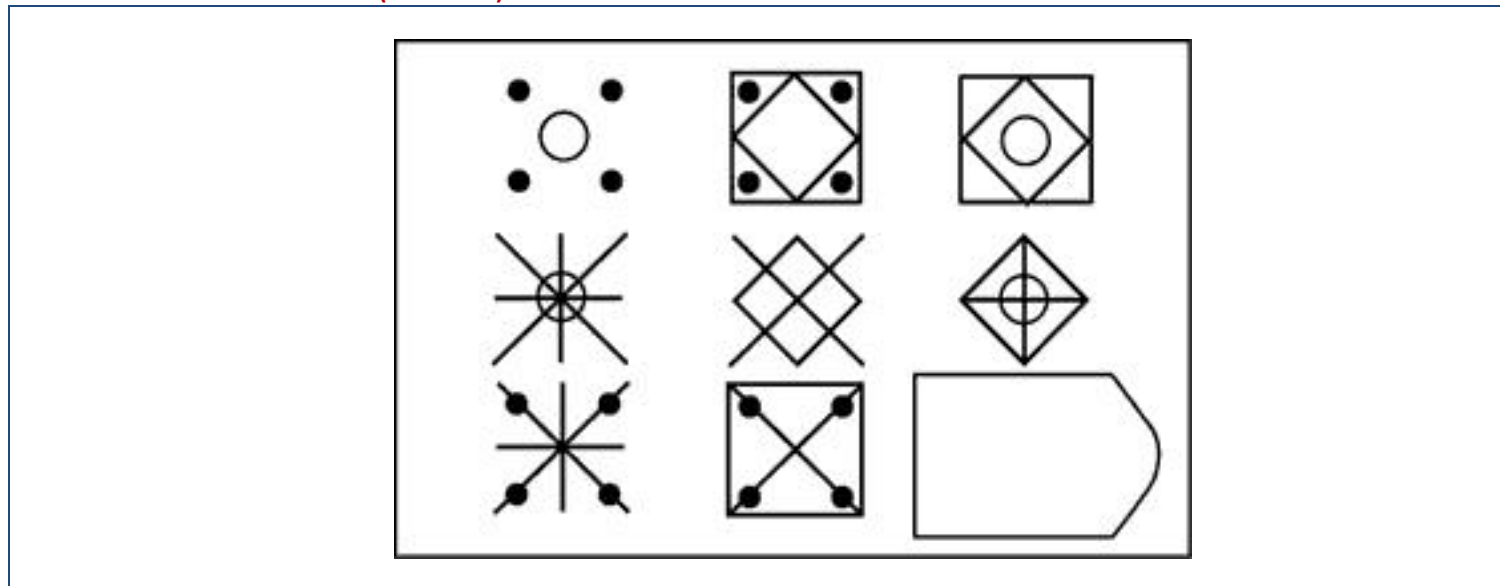

PROG : RÉPONSE NON OBLIGATOIRE

PROG : SI PAS DE RÉPONSE CODER 99

PROG : AFFICHER DESSIN ET LES 8 MODALITÉS DE RÉPONSE EN DESSOUS EN 2 X 4. TEMPS LIMITÉ À 30S POUR RÉPONDRE. LE PARENT CLIQUE SUR L'IMAGE CHOISIE PUIS DOIT VALIDER SA RÉPONSE

PROG : CINQ SECONDES AVANT LA FIN, INCITER LE PARTICIPANT À RÉPONDRE, PAR EXEMPLE EN FAISANT CHANGER LE FOND D'ÉCRAN DE COULEUR ET EN AFFICHANT UN DÉCOMPTE DES SECONDES RESTANTES (OU AUTRE MÉCANISME À DÉFINIR).

PROG : EN CAS D'ABSENCE DE VALIDATION DE RÉPONSE SOUS 30S, PASSER AUTOMATIQUÉMENT À LA MATRICE SUIVANTE.

PROG : SI LE PARTICIPANT AVAIT SÉLECTIONNÉ UNE RÉPONSE SANS L'AVOIR ENCORE VALIDÉE, LA PRENDRE EN COMPTE ET ENREGISTRER UN TEMPS DE RÉPONSE DE 30S.

PROG : PAS DE RETOUR EN ARRIÈRE POSSIBLE.

PROG : PRÉVOIR UN BOUTON **VALIDER**

SCORERAV12

RAVEN E10 : Bonne réponse

- 0 Non
- 1 Oui

RAVSCORETOT

RAVEN : Nombre total de bonnes réponses

SCORE_RAVEN

RAVEN : Score calculé selon la formule de calcul (issue de Bilker WB, Hansen JA, Brensinger CM, Richard J, Gur RE, Gur RC. Development of abbreviated nine-item forms of the Raven's standard progressive matrices test. Assessment. 2012 Sep;19(3):354-69).

POUR CES VARIABLES, SE RÉFÉRER À L'ANNEXE PRÉSENTÉE À LA FIN DU PROTOCOLE POUR PLUS D'EXPLICATIONS.

Passons au deuxième jeu de logique. Vous allez à présent devoir répondre à des questions à choix multiple.

Nous voulons voir à combien de questions vous pouvez répondre correctement en seulement 3 minutes, donc répondez vite !

Vous pouvez sauter des questions, mais vous ne pourrez pas revenir en arrière.

Cliquez sur le bouton d'en dessous quand vous êtes prêt(e) pour quelques minutes de réflexion intense.

PROG : AFFICHER LES QUESTIONS ET LES 4 À 6 MODALITÉS DE RÉPONSE EN DESSOUS. LE PARENT CLIQUE SUR LA RÉPONSE CHOISIE PUIS DOIT VALIDER (TANT QUE LA RÉPONSE N'EST PAS VALIDÉE, LE PARENT DOIT POUVOIR MODIFIER SA RÉPONSE)

PROG : POSSIBILITÉ DE PASSER À LA QUESTION SUIVANTE SANS RÉPONDRE

PROG : TEMPS TOTAL LIMITÉ À 3 MINUTES (EN NE DÉCOMPTANT QUE LES TEMPS ENTRE AFFICHAGE DE CHAQUE QUESTION ET VALIDATION DE LA RÉPONSE, NE PAS COMPTER LES TEMPS DE CHARGEMENT)

PROG : PAS DE RETOUR EN ARRIÈRE POSSIBLE.

PROG : PRÉVOIR UN BOUTON PASSER À LA QUESTION SUIVANTE

PROG : UNE FOIS LES 3 MINUTES PASSÉES, LE MODULE SE TERMINE (QUELLE QUE SOIT LA QUESTION OÙ EST LE RÉPONDANT) ET ON PASSE AU MODULE SUIVANT.

FLUID1

Additionnez les nombres suivants : 1 2 3 4 5. Quel total obtenez-vous ?

- 1 13
- 2 14
- 3 15
- 4 16
- 5 17

PROG : RÉPONSE NON OBLIGATOIRE

PROG : SI PAS DE RÉPONSE CODER 99

SCOREFL1

Bonne réponse

Si FLUID1=3 CODER SCOREFL1=1

Si FLUID1=1,2,4,5 CODER SCOREFL1=0

Si FLUID1=99 CODER SCOREFL1=0

TPSFLUID1

Temps de réponse à l'item 1

|_|_|_| secondes (MIN=01 ; MAX=180)

PROG : DÉLAI ENTRE L'AFFICHAGE DE LA QUESTION ET LA VALIDATION DE LA RÉPONSE

PROG : ITEM 1 CORRESPOND À FLUID1

FLUID2

Quel nombre est le plus grand ?

- 1 642
- 2 308
- 3 987
- 4 714
- 5 253

PROG : RÉPONSE NON OBLIGATOIRE

PROG : SI PAS DE RÉPONSE CODER 99

SCOREFL2

Bonne réponse

Si FLUID2=3 CODER SCOREFL2=1

Si FLUID2=1,2,4,5 CODER SCOREFL2=0

Si FLUID2=99 CODER SCOREFL2=0

TPSFLUID2

Temps de réponse à l'item 2

|_|_|_| secondes (MIN=01 ; MAX=180)

PROG : DÉLAI ENTRE L'AFFICHAGE DE LA QUESTION ET LA VALIDATION DE LA RÉPONSE

PROG : ITEM 2 CORRESPOND À FLUID2

FLUID3

Bourgeon est à fleur ce qu'enfant est à ... ?

- 1 Grandir
- 2 Se développer
- 3 S'améliorer
- 4 Adulte
- 5 Vieux

PROG : RÉPONSE NON OBLIGATOIRE

PROG : SI PAS DE RÉPONSE CODER 99

SCOREFL3

Bonne réponse

Si FLUID3=4 CODER SCOREFL3=1

Si FLUID3=1,2,3,5 CODER SCOREFL3=0

Si FLUID3=99 CODER SCOREFL3=0

TPSFLUID3

Temps de réponse à l'item 3

| | | | secondes (MIN=01 ; MAX=180)

PROG : DÉLAI ENTRE L’AFFICHAGE DE LA QUESTION ET LA VALIDATION DE LA RÉPONSE

PROG : ITEM 3 CORRESPOND À FLUID3

FLUID4

11 12 13 14 15 16 17 18 Divisez le sixième nombre à droite de 12 par trois. Le résultat est :

- 1 5
- 2 6
- 3 7
- 4 8

PROG : RÉPONSE NON OBLIGATOIRE

PROG : SI PAS DE RÉPONSE CODER 99

SCOREFL4

Bonne réponse

Si FLUID4=2 CODER SCOREFL4=1

Si FLUID4=1,3,4 CODER SCOREFL4=0

Si FLUID4=99 CODER SCOREFL4=0

TPSFLUID4

Temps de réponse à l'item 4

| | | | secondes (MIN=01 ; MAX=180)

PROG : DÉLAI ENTRE L’AFFICHAGE DE LA QUESTION ET LA VALIDATION DE LA RÉPONSE

PROG : ITEM 4 CORRESPOND À FLUID4

FLUID5

Si le frère de la mère de Tania est le père de la sœur de Tom, qui est Tania pour Tom ?

- 1 Sa tante
- 2 Sa sœur
- 3 Sa nièce
- 4 Sa cousine
- 5 Pas de relation

PROG : RÉPONSE NON OBLIGATOIRE

PROG : SI PAS DE RÉPONSE CODER 99

SCOREFL5

Bonne réponse

Si FLUID5=4 CODER SCOREFL5=1

Si FLUID5=1,2,3,5 CODER SCOREFL5=0

Si FLUID5=99 CODER SCOREFL5=0

TPSFLUID5

Temps de réponse à l'item 5

|_|_|_| secondes (MIN=01 ; MAX=180)

PROG : DÉLAI ENTRE L’AFFICHAGE DE LA QUESTION ET LA VALIDATION DE LA RÉPONSE

PROG : ITEM 5 CORRESPOND À FLUID5

FLUID6

Si soixante est supérieur à la moitié de soixante-quinze, multipliez vingt-trois par trois. Sinon, soustrayez 15 à quatre-vingt-cinq. Combien obtenez-vous ?

- 1 68
- 2 69
- 3 70
- 4 71
- 5 72

PROG : RÉPONSE NON OBLIGATOIRE

PROG : SI PAS DE RÉPONSE CODER 99

SCOREFL6

Bonne réponse

Si FLUID6=2 CODER SCOREFL6=1

Si FLUID6=1,3,4,5 CODER SCOREFL6=0

Si FLUID6=99 CODER SCOREFL6=0

TPSFLUID6

Temps de réponse à l'item 6

|_|_|_| secondes (MIN=01 ; MAX=180)

PROG : DÉLAI ENTRE L’AFFICHAGE DE LA QUESTION ET LA VALIDATION DE LA RÉPONSE

PROG : ITEM 6 CORRESPOND À FLUID6

FLUID7

Affable veut dire la même chose que :

- 1 Bavard
- 2 Dynamique
- 3 Aimable
- 4 Mou
- 5 Drôle

PROG : RÉPONSE NON OBLIGATOIRE

PROG : SI PAS DE RÉPONSE CODER 99

SCOREFL7

Bonne réponse

Si FLUID7=3 CODER SCOREFL7=1

Si FLUID7=1,2,4,5 CODER SCOREFL7=0

Si FLUID7=99 CODER SCOREFL7=0

TPSFLUID7

Temps de réponse à l'item 7

|_|_|_| secondes (MIN=01 ; MAX=180)

PROG : DÉLAI ENTRE L’AFFICHAGE DE LA QUESTION ET LA VALIDATION DE LA RÉPONSE

PROG : ITEM 7 CORRESPOND À FLUID7

FLUID8

Si David a vingt-et-un an, qu'Olivier a dix-neuf ans et que Daniel a neuf ans de moins que David, quelle est la moitié de leurs âges combinés ?

- 1 25
- 2 26
- 3 27
- 4 28

PROG : RÉPONSE NON OBLIGATOIRE
PROG : SI PAS DE RÉPONSE CODER 99

SCOREFL8

Bonne réponse

Si FLUID8=2 CODER SCOREFL8=1

Si FLUID8=1,3,4,5 CODER SCOREFL8=0

Si FLUID8=99 CODER SCOREFL8=0

TPSFLUID8

Temps de réponse à l'item 8

|_|_|_| secondes (MIN=01 ; MAX=180)

PROG : DÉLAI ENTRE L’AFFICHAGE DE LA QUESTION ET LA VALIDATION DE LA RÉPONSE

PROG : ITEM 8 CORRESPOND À FLUID8

FLUID9

Âge est à Années ce que Taille est à ... ?

- 1 Long
- 2 Profond
- 3 Dessus
- 4 Mètres
- 5 Grand

PROG : RÉPONSE NON OBLIGATOIRE

PROG : SI PAS DE RÉPONSE CODER 99

SCOREFL9

Bonne réponse

Si FLUID9=4 CODER SCOREFL9=1

Si FLUID9=1,2,3,5 CODER SCOREFL9=0

Si FLUID9=99 CODER SCOREFL9=0

TPSFLUID9

Temps de réponse à l'item 9

|_|_|_| secondes (MIN=01 ; MAX=180)

PROG : DÉLAI ENTRE L’AFFICHAGE DE LA QUESTION ET LA VALIDATION DE LA RÉPONSE

PROG : ITEM 9 CORRESPOND À FLUID9

FLUID10

150 ... 137 ... 125 ... 114 ... 104 ... Quel est le nombre suivant ?

- 1 92
- 2 93
- 3 94
- 4 95
- 5 96

PROG : RÉPONSE NON OBLIGATOIRE

PROG : SI PAS DE RÉPONSE CODER 99

SCOREFL10

Bonne réponse

Si FLUID10=4 CODER SCOREFL10=1

Si FLUID10=1,2,3,5 CODER SCOREFL10=0

Si FLUID10=99 CODER SCOREFL10=0

TPSFLUID10

Temps de réponse à l'item 10

|_|_|_| secondes (MIN=01 ; MAX=180)

PROG : DÉLAI ENTRE L’AFFICHAGE DE LA QUESTION ET LA VALIDATION DE LA RÉPONSE

PROG : ITEM 10 CORRESPOND À FLUID10

FLUID11

Distingué est l'opposé de :

- 1 Raffiné
- 2 Rudimentaire
- 3 Gracieux
- 4 Moyen
- 5 Ordinaire

PROG : RÉPONSE NON OBLIGATOIRE

PROG : SI PAS DE RÉPONSE CODER 99

SCOREFL11

Bonne réponse

Si FLUID11=5 CODER SCOREFL11=1

Si FLUID11=1,2,3,4 CODER SCOREFL11=0

Si FLUID11=99 CODER SCOREFL11=0

TPSFLUID11

Temps de réponse à l'item 11

|_|_|_| secondes (MIN=01 ; MAX=180)

PROG : DÉLAI ENTRE L'AFFICHAGE DE LA QUESTION ET LA VALIDATION DE LA RÉPONSE

PROG : ITEM 11 CORRESPOND À FLUID11

FLUID12

100 ... 99 ... 95 ... 86 ... 70 ... Quel est le nombre suivant ?

- 1 45
- 2 46
- 3 47
- 4 48
- 5 49
- 6 50

PROG : RÉPONSE NON OBLIGATOIRE

PROG : SI PAS DE RÉPONSE CODER 99

SCOREFL12

Bonne réponse

Si FLUID12=1 CODER SCOREFL12=1

Si FLUID12=2,3,4,5,6 CODER SCOREFL12=0

Si FLUID12=99 CODER SCOREFL12=0

TPSFLUID12

Temps de réponse à l'item 12

|_|_|_| secondes (MIN=01 ; MAX=180)

PROG : DÉLAI ENTRE L'AFFICHAGE DE LA QUESTION ET LA VALIDATION DE LA RÉPONSE

PROG : ITEM 12 CORRESPOND À FLUID12

FLUID13

« Si certains flincs sont des plincs et que certains plincs sont des stincs, alors certains flincs sont forcément des stincs. »

- 1 Vrai
- 2 Faux
- 3 Ni vrai ni faux
- 4 Incertain
- 5 Impossible à savoir sans plus d'informations

PROG : RÉPONSE NON OBLIGATOIRE

PROG : SI PAS DE RÉPONSE CODER 99

SCOREFL13

Bonne réponse

Si FLUID13=2 CODER SCOREFL13=1

Si FLUID13=1,3,4,5 CODER SCOREFL13=0

Si FLUID13=99 CODER SCOREFL13=0

TPSFLUID13

Temps de réponse à l'item 13

|_|_|_| secondes (MIN=01 ; MAX=180)

PROG : DÉLAI ENTRE L’AFFICHAGE DE LA QUESTION ET LA VALIDATION DE LA RÉPONSE

PROG : ITEM 13 CORRESPOND À FLUID13

FLUID14

Si « Anne » vaut trente-quatre et que « John » vaut quarante-sept, combien vaut « Sati » ?

- 1 49
- 2 50
- 3 51
- 4 52
- 5 53

PROG : RÉPONSE NON OBLIGATOIRE

PROG : SI PAS DE RÉPONSE CODER 99

SCOREFL14

Bonne réponse

Si FLUID14=1 CODER SCOREFL14=1

Si FLUID14=2,3,4,5 CODER SCOREFL14=0

Si FLUID14=99 CODER SCOREFL14=0

TPSFLUID14

Temps de réponse à l'item 14

|_|_|_| secondes (MIN=01 ; MAX=180)

PROG : DÉLAI ENTRE L’AFFICHAGE DE LA QUESTION ET LA VALIDATION DE LA RÉPONSE

PROG : ITEM 14 CORRESPOND À FLUID14

FLUIDSCORETOT

Nombre total de bonnes réponses

POUR CETTE VARIABLE, SE RÉFÉRER À L’ANNEXE PRÉSENTÉE À LA FIN DU PROTOCOLE POUR PLUS D’EXPLICATIONS

MODULE 8. VOTRE SANTÉ

Types de famille	Questions posées	Reprises
1 ELFE (POP10=1)	- de DSANT à NSP2	POP10
2 EPIPAGE (POP10=2)	- de DPARPOIDS à EPIDSANT11	POP10

Types de famille	Types de naissance	Questions dédoublées si naissances multiples
1 ELFE (POP10=1)	1 SINGLETON/2 GÉMELLAIRE (TYPNAIS10=2)	AUCUNE
2 EPIPAGE (POP10=2)	1 SINGLETON/2 GÉMELLAIRE/3 TRIPLÉS/4 QUADRUPLES (TYPNAIS10=2,3,4)	AUCUNE

Le test est à présent terminé, nous allons maintenant nous intéresser à votre santé.

SI POP10=1

* DSANT

Comment est votre état de santé général ?

- 1 Très bon
- 2 Bon
- 3 Moyen
- 4 Mauvais
- 5 Très mauvais
- 8 Vous ne souhaitez pas répondre

* DPARPOIDS

Pouvez-vous nous indiquer votre poids actuel ?

- 1 Oui
- 2 Non

SI DPARPOIDS=1

Quel est votre poids actuel ?

PAR : SI VOUS ÊTES ENCEINTE CONSIDÉREZ VOTRE POIDS AVANT GROSSESSE.

PAR : SAISISSEZ VOTRE POIDS EN KG ET GRAMMES - COMMENCEZ PAR LES KG ET ENSUITE LES GRAMMES

SI VOUS PESEZ 60,3 KG ALORS SAISIR 60 POUR LES KG ET 300 POUR LES GRAMMES

* ACTPARPOIDSKG |_|_|_| kg (DE 035 À 200)

PAR : SAISISSEZ ICI LES KILOS

* ACTPARPOIDSG |_|_|_| grammes (DE 000 À 999)

PAR : SAISISSEZ ICI LES GRAMMES

PROG : bloquer la saisie des décimales

SI DQUIAUTO=2

* DTAILPERE

Et pouvez-vous nous indiquer votre taille ?

- 1 Oui
- 2 Non

SI DTAILPERE=1

Quelle est votre taille ?

* DTAILPEREP |_|_|_| centimètres (DE 110 À 220)

PROG : bloquer la saisie des décimales

SI DQUIAUTO=1

* DTAILPEREM

Et pouvez-vous nous indiquer la taille du père de [(PRENENF) SI TYPNAIS10=1]/[(PRENENF et PRENENF2) SI TYPNAIS10=2]/[(PRENENF, PRENENF2 et PRENENF3) SI TYPNAIS10=3]/[(PRENENF, PRENENF2, PRENENF3 et PRENENF4) SI TYPNAIS10=4] ?

- 1 Oui
- 2 Non

SI DTAILPEREM=1

Quelle est sa taille ?

* DTAILPEREMP |_|_|_| centimètres (DE 110 À 220)

PROG : bloquer la saisie des décimales

* **DLUNETPAREN1**

Avant l'âge de 15 ans, avez-vous porté des lunettes ou des lentilles ou été suivi(e) par un ophtalmologiste ?

- 1 Oui
- 2 Non
- 9 Vous ne savez pas

SI DLUNETPAREN1=1

Pour quel(s) problème(s) de vue ?

PAR : VOUS POUVEZ SÉLECTIONNER PLUSIEURS RÉPONSES

- PRES** Une presbytie
- STRAB** Un strabisme
- ASTIG** Un astigmatisme
- HYPER** Une hypermétropie
- MYOP** Une myopie
- AMB** Une amblyopie
- COR** Un problème de cornée
- CAT** Une cataracte congénitale
- RET** Une maladie de la rétine
- GLAUC** Un glaucome
- NERFO** Une maladie du nerf optique
- COUL** Un trouble de la vision des couleurs
- AUTR** Autre
- NSP** Vous ne savez pas

PROG SI aucune réponse cochée (PRES=2 ET STRAB=2 ET ASTIG=2 ET HYPER=2 ET MYOP=2 ET AMB=2 ET COR=2 ET CAT=2 ET RET=2 ET GLAUC=2 ET NERFO=2 ET COUL=2 ET AUTR=2 ET NSP=2) AFFICHER MESSAGE d'avertissement :

« Vous n'avez sélectionné aucune réponse. Cliquez de nouveau sur « suivant » pour passer à la question suivante. »

PROG : CE MESSAGE EST AFFICHÉ UNE PREMIÈRE FOIS LORSQUE LE RÉPONDANT CLIQUE SUR « SUIVANT » PUIS IL PASSE À LA QUESTION SUIVANTE S'IL CLIQUE DE NOUVEAU SUR « SUIVANT »

PROG : 1 COCHÉ/2 NON COCHÉ

* **DLUNETPAREN2**

Et aujourd'hui, portez-vous des lunettes ?

- 1 Oui
- 2 Non

SI DLUNETPAREN2=1

Pour quel(s) problème(s) de vue ?

PAR : VOUS POUVEZ SÉLECTIONNER PLUSIEURS RÉPONSES

- PRES2** Une presbytie
- STRAB2** Un strabisme
- ASTIG2** Un astigmatisme
- HYPER2** Une hypermétropie
- MYOP2** Une myopie
- AMB2** Une amblyopie
- COR2** Un problème de cornée
- CAT2** Une cataracte congénitale
- RET2** Une maladie de la rétine
- GLAUC2** Un glaucome

NERFO2 Une maladie du nerf optique
COUL2 Un trouble de la vision des couleurs
AUTR2 Autre
NSP2 Vous ne savez pas

PROG SI aucune réponse cochée (PRES2=2 ET STRAB2=2 ET ASTIG2=2 ET HYPER2=2 ET MYOP2=2 ET AMB2=2 ET COR2=2 ET CAT2=2 ET RET2=2 ET GLAUC2=2 ET NERFO2=2 ET COUL2=2 ET AUTR2=2 ET NSP2=2) AFFICHER MESSAGE d'avertissement : « Vous n'avez sélectionné aucune réponse. Cliquez de nouveau sur « suivant » pour passer à la question suivante. »

PROG : CE MESSAGE EST AFFICHÉ UNE PREMIÈRE FOIS LORSQUE LE RÉPONDANT CLIQUE SUR « SUIVANT » PUIS IL PASSE À LA QUESTION SUIVANTE S'IL CLIQUE DE NOUVEAU SUR « SUIVANT »

PROG : 1 COCHÉ/2 NON COCHÉ

SI DQUIAUTO=2 ET POSER POUR PRENENF UNIQUEMENT

DAGEMUE

Et en ce qui vous concerne, à quel âge votre voix a-t-elle commencé à muer (devenir grave) ?

PAR : INDIQUEZ 99 SI VOUS NE VOUS EN SOUVENEZ PLUS OU VOUS N'ÊTES PAS CONCERNÉ(E)

PAR : INDIQUEZ 98 SI VOUS NE SOUHAITEZ PAS RÉPONDRE

|_|_| ans **(DE 8 À 20, REFUS DE RÉPONDRE=98, NSP=99)**

PROG : QUESTION NON OBLIGATOIRE

PROG : SI QUESTION NON RÉPONDUE AFFICHER : « VOUS N'AVEZ PAS RÉPONDU À LA QUESTION, MERCI DE BIEN VOULOIR LA COMPLÉTER » ET SI LE RÉPONDANT FAIT « SUIVANT » UNE SECONDE FOIS ALORS PASSER À LA QUESTION SUIVANTE

SI DQUIAUTO=2 ET POSER POUR PRENENF UNIQUEMENT

DAGEGRAN

Toujours en ce qui vous concerne, à quelle période de votre enfance ou adolescence avez-vous grandi le plus vite ?

- 1 Vous avez beaucoup grandi dès l'école primaire mais vous vous êtes vite arrêté ensuite
- 2 Vous avez grandi au début du collège
- 3 Vous étiez plus petit que vos camarades au collège et vous avez grandi en fin de collège ou au lycée
- 9 Vous ne savez plus ou vous ne vous rappelez pas avoir grandi plus à une période donnée
- 8 Vous ne souhaitez pas répondre

PROG : QUESTION NON OBLIGATOIRE

PROG : SI QUESTION NON RÉPONDUE AFFICHER : « VOUS N'AVEZ PAS RÉPONDU À LA QUESTION, MERCI DE BIEN VOULOIR LA COMPLÉTER » ET SI LE RÉPONDANT FAIT « SUIVANT » UNE SECONDE FOIS ALORS PASSER À LA QUESTION SUIVANTE

SI DQUIAUTO=1 ET POSER POUR PRENENF UNIQUEMENT

DAGEREGL

Et en ce qui vous concerne, à quel âge avez-vous eu vos premières règles ?

PAR : INDIQUEZ 99 SI VOUS NE VOUS EN SOUVENEZ PLUS

PAR : INDIQUEZ 98 SI VOUS NE SOUHAITEZ PAS RÉPONDRE

|_|_| ans

(DE 5 À 20, 98=VOUS NE SOUHAITEZ PAS RÉPONDRE, 99=NSP)

PROG : METTRE EN PLACE UN MENU DÉROULANT

PROG : QUESTION NON OBLIGATOIRE

PROG : SI QUESTION NON RÉPONDUE AFFICHER : « VOUS N'AVEZ PAS RÉPONDU À LA QUESTION, MERCI DE BIEN VOULOIR LA COMPLÉTER » ET SI LE RÉPONDANT FAIT « SUIVANT » UNE SECONDE FOIS ALORS PASSER À LA QUESTION SUIVANTE

SI POP10=2

*** EPIDSANT1**

Dans l'ensemble, comment jugez-vous votre santé ?

- 1 Excellente
- 2 Très bonne
- 3 Bonne

- 4 Assez bonne-passable
- 5 Mauvaise
- 8 Vous ne souhaitez pas répondre

« Au cours des 4 dernières semaines, en raison de votre état physique » [SI POP10=2]

SI POP10=2

EPIDSANT2

Avez-vous accompli moins de choses que vous l'auriez souhaité ?

- 1 En permanence
- 2 Très souvent
- 3 Quelquefois
- 4 Rarement
- 5 Jamais

PROG : QUESTION NON OBLIGATOIRE

PROG : SI QUESTION NON RÉPONDUE AFFICHER : « VOUS N'AVEZ PAS RÉPONDU À LA QUESTION, MERCI DE BIEN VOULOIR LA COMPLÉTER » ET SI LE RÉPONDANT FAIT « SUIVANT » UNE SECONDE FOIS ALORS PASSER À LA QUESTION SUIVANTE

SI POP10=2

EPIDSANT3

Avez-vous dû arrêter de faire certaines choses ?

- 1 En permanence
- 2 Très souvent
- 3 Quelquefois
- 4 Rarement
- 5 Jamais

PROG : QUESTION NON OBLIGATOIRE

PROG : SI QUESTION NON RÉPONDUE AFFICHER : « VOUS N'AVEZ PAS RÉPONDU À LA QUESTION, MERCI DE BIEN VOULOIR LA COMPLÉTER » ET SI LE RÉPONDANT FAIT « SUIVANT » UNE SECONDE FOIS ALORS PASSER À LA QUESTION SUIVANTE

« Au cours des 4 dernières semaines, en raison de votre état émotionnel (comme vous sentir triste, nerveux(se), déprimé(e)) » [SI POP10=2]

SI POP10=2

EPIDSANT4

Avez-vous réduit le temps passé à votre travail ou à vos activités habituelles ?

- 1 En permanence
- 2 Très souvent
- 3 Quelquefois
- 4 Rarement
- 5 Jamais

PROG : QUESTION NON OBLIGATOIRE

PROG : SI QUESTION NON RÉPONDUE AFFICHER : « VOUS N'AVEZ PAS RÉPONDU À LA QUESTION, MERCI DE BIEN VOULOIR LA COMPLÉTER » ET SI LE RÉPONDANT FAIT « SUIVANT » UNE SECONDE FOIS ALORS PASSER À LA QUESTION SUIVANTE

SI POP10=2

EPIDSANT5

Avez-vous accompli moins de choses que vous l'auriez souhaité ?

- 1 En permanence
- 2 Très souvent
- 3 Quelquefois
- 4 Rarement
- 5 Jamais

PROG : QUESTION NON OBLIGATOIRE

PROG : SI QUESTION NON RÉPONDUE AFFICHER : « VOUS N'AVEZ PAS RÉPONDU À LA QUESTION, MERCI DE BIEN VOULOIR LA COMPLÉTER » ET SI LE RÉPONDANT FAIT « SUIVANT » UNE SECONDE FOIS ALORS PASSER À LA QUESTION SUIVANTE

SI POP10=2

EPIDSANT6

Avez-vous fait ce que vous aviez à faire avec moins de soin et d'attention que d'habitude ?

- 1 En permanence
- 2 Très souvent
- 3 Quelquefois
- 4 Rarement
- 5 Jamais

PROG : QUESTION NON OBLIGATOIRE

PROG : SI QUESTION NON RÉPONDUE AFFICHER : « VOUS N'AVEZ PAS RÉPONDU À LA QUESTION, MERCI DE BIEN VOULOIR LA COMPLÉTER » ET SI LE RÉPONDANT FAIT « SUIVANT » UNE SECONDE FOIS ALORS PASSER À LA QUESTION SUIVANTE

« Au cours des 4 dernières semaines, à quelle fréquence avez-vous éprouvé les sentiments suivants : » [SI POP10=2]

SI POP10=2

EPIDSANT7

Vous vous êtes senti(e) très nerveux(se) ?

- 1 En permanence
- 2 Très souvent
- 3 Quelquefois
- 4 Rarement
- 5 Jamais

PROG : QUESTION NON OBLIGATOIRE

PROG : SI QUESTION NON RÉPONDUE AFFICHER : « VOUS N'AVEZ PAS RÉPONDU À LA QUESTION, MERCI DE BIEN VOULOIR LA COMPLÉTER » ET SI LE RÉPONDANT FAIT « SUIVANT » UNE SECONDE FOIS ALORS PASSER À LA QUESTION SUIVANTE

SI POP10=2

EPIDSANT8

Vous vous êtes senti(e) si découragé(e) que rien ne pouvait vous remonter le moral ?

- 1 En permanence
- 2 Très souvent
- 3 Quelquefois
- 4 Rarement
- 5 Jamais

PROG : QUESTION NON OBLIGATOIRE

PROG : SI QUESTION NON RÉPONDUE AFFICHER : « VOUS N'AVEZ PAS RÉPONDU À LA QUESTION, MERCI DE BIEN VOULOIR LA COMPLÉTER » ET SI LE RÉPONDANT FAIT « SUIVANT » UNE SECONDE FOIS ALORS PASSER À LA QUESTION SUIVANTE

SI POP10=2

EPIDSANT9

Vous vous êtes senti(e) calme et détendu(e) ?

- 1 En permanence
- 2 Très souvent
- 3 Quelquefois
- 4 Rarement
- 5 Jamais

PROG : QUESTION NON OBLIGATOIRE

PROG : SI QUESTION NON RÉPONDUE AFFICHER : « VOUS N'AVEZ PAS RÉPONDU À LA QUESTION, MERCI DE BIEN VOULOIR LA COMPLÉTER » ET SI LE RÉPONDANT FAIT « SUIVANT » UNE SECONDE FOIS ALORS PASSER À LA QUESTION SUIVANTE

SI POP10=2

EPIDSANT10

Vous vous êtes senti(e) triste et abattu(e) ?

- 1 En permanence
- 2 Très souvent
- 3 Quelquefois
- 4 Rarement
- 5 Jamais

PROG : QUESTION NON OBLIGATOIRE

PROG : SI QUESTION NON RÉPONDUE AFFICHER : « VOUS N'AVEZ PAS RÉPONDU À LA QUESTION, MERCI DE BIEN VOULOIR LA COMPLÉTER » ET SI LE RÉPONDANT FAIT « SUIVANT » UNE SECONDE FOIS ALORS PASSER À LA QUESTION SUIVANTE

SI POP10=2

EPIDSANT11

Vous vous êtes senti(e) bien dans votre peau ?

- 1 En permanence
- 2 Très souvent
- 3 Quelquefois
- 4 Rarement
- 5 Jamais

PROG : QUESTION NON OBLIGATOIRE

PROG : SI QUESTION NON RÉPONDUE AFFICHER : « VOUS N'AVEZ PAS RÉPONDU À LA QUESTION, MERCI DE BIEN VOULOIR LA COMPLÉTER » ET SI LE RÉPONDANT FAIT « SUIVANT » UNE SECONDE FOIS ALORS PASSER À LA QUESTION SUIVANTE

MODULE 9. VOTRE MODE DE VIE [SI POP10=1] (MODULE ELFE)

Types de famille	Questions posées	Reprises
1 ELFE (POP10=1)	TOUTES	POP10
2 EIPAGE (POP10=2)	AUCUNE	NA

Types de famille	Types de naissance	Questions dédoublées si naissances multiples
1 ELFE (POP10=1)	1 SINGLETON/2 GÉMELLAIRE (TYPNAIS10=2)	AUCUNE
2 EIPAGE (POP10=2)	1 SINGLETON/2 GÉMELLAIRE/3 TRIPLÉS/4 QUADRUPLES (TYPNAIS10=2,3,4)	NA

« Nous allons maintenant aborder vos habitudes de consommation. » [AFFICHER CETTE PHRASE UNIQUEMENT POUR LE PREMIER ÉCRAN]

« Merci de dire si les affirmations suivantes vous correspondent. » [AFFICHER CETTE PHRASE AVANT DTEFQ1, DTEFQ5, DTEFQ9, DTEFQ13]

SI POP10=1		1 Entièrement vrai	2 Assez vrai	3 Assez faux	4 Complètement faux
DTEFQ1	À table, je prends délibérément de petites parts comme moyen de contrôler mon poids.				
DTEFQ2	Quand je me sens anxieux(se), je me surprends à manger.				
DTEFQ3	Parfois, lorsque je commence à manger, j'ai l'impression que je ne vais pas pouvoir m'arrêter.				
DTEFQ4	Quand j'ai le cafard, il m'arrive souvent de manger trop.				
DTEFQ5	J'évite de manger certains aliments car ils me font grossir.				
DTEFQ6	Lorsque je suis avec quelqu'un qui mange, cela me donne souvent assez faim pour manger aussi.				
DTEFQ7	Quand je me sens tendu(e) ou crispé(e), je ressens souvent le besoin de manger.				
DTEFQ8	J'ai si faim que j'ai souvent l'impression que mon estomac est un puits sans fond.				
DTEFQ9	Comme j'ai toujours faim, il m'est difficile d'arrêter de manger avant d'avoir terminé mon assiette.				
DTEFQ10	Lorsque je me sens seul(e), je me console en mangeant.				
DTEFQ11	À table, je me retiens volontairement de manger pour ne pas prendre de poids.				
DTEFQ12	Quand je sens une odeur de grillade ou que je vois un morceau de viande juteux, je trouve très difficile de me retenir de manger même si je viens de terminer un repas.				
DTEFQ13	J'ai toujours assez faim pour manger à n'importe quelle heure.				
DTEFQ14	Si je me sens nerveux(se), j'essaie de me calmer en mangeant.				
DTEFQ15	La vue d'un aliment appétissant me donne souvent tellement faim que je suis obligé(e) de manger tout de suite.				
DTEFQ16	Quand je me sens déprimé(e), je veux manger.				

[PROG : AFFICHER À L'ÉCRAN 4 QUESTIONS PAR 4 QUESTIONS]

PROG SI aucune réponse cochée (DTEFQ1 → DTEFQ16 non répondues) AFFICHER MESSAGE d'avertissement : « Vous n'avez sélectionné aucune réponse. Cliquez de nouveau sur « suivant » pour passer à la question suivante. »

PROG : CE MESSAGE EST AFFICHÉ UNE PREMIÈRE FOIS LORSQUE LE RÉPONDANT CLIQUE SUR « SUIVANT » PUIS IL PASSE À LA QUESTION SUIVANTE S'IL CLIQUE DE NOUVEAU SUR « SUIVANT »

SI POP10=1

DTEFQ17

Vous arrive-t-il d'éviter de « faire des provisions » d'aliments qui vous tentent ?

- 1 Jamais ou presque
- 2 Rarement
- 3 Souvent
- 4 Presque toujours

PROG : QUESTION NON OBLIGATOIRE

PROG : SI QUESTION NON RÉPONDUE AFFICHER : « VOUS N'AVEZ PAS RÉPONDU À LA QUESTION, MERCI DE BIEN VOULOIR LA COMPLÉTER » ET SI LE RÉPONDANT FAIT « SUIVANT » UNE SECONDE FOIS ALORS PASSER À LA QUESTION SUIVANTE

SI POP10=1

DTEFQ18

Avez-vous tendance à manger volontairement moins que vous n'en avez envie ?

- 1 Pas du tout
- 2 Un peu
- 3 Modérément
- 4 Fortement

PROG : QUESTION NON OBLIGATOIRE

PROG : SI QUESTION NON RÉPONDUE AFFICHER : « VOUS N'AVEZ PAS RÉPONDU À LA QUESTION, MERCI DE BIEN VOULOIR LA COMPLÉTER » ET SI LE RÉPONDANT FAIT « SUIVANT » UNE SECONDE FOIS ALORS PASSER À LA QUESTION SUIVANTE

SI POP10=1

DTEFQ19

Vous arrive-t-il de vous « empiffrer » bien que vous n'avez pas faim ?

- 1 Jamais
- 2 Rarement
- 3 Parfois
- 4 Au moins une fois par semaine

PROG : QUESTION NON OBLIGATOIRE

PROG : SI QUESTION NON RÉPONDUE AFFICHER : « VOUS N'AVEZ PAS RÉPONDU À LA QUESTION, MERCI DE BIEN VOULOIR LA COMPLÉTER » ET SI LE RÉPONDANT FAIT « SUIVANT » UNE SECONDE FOIS ALORS PASSER À LA QUESTION SUIVANTE

SI POP10=1

CEFQ20

À quels moments avez-vous une sensation de faim ?

- 1 Uniquement à l'heure des repas
- 2 Parfois entre les repas
- 3 Souvent entre les repas
- 4 Presque tout le temps

PROG : QUESTION NON OBLIGATOIRE

PROG : SI QUESTION NON RÉPONDUE AFFICHER : « VOUS N'AVEZ PAS RÉPONDU À LA QUESTION, MERCI DE BIEN VOULOIR LA COMPLÉTER » ET SI LE RÉPONDANT FAIT « SUIVANT » UNE SECONDE FOIS ALORS PASSER À LA QUESTION SUIVANTE

SI POP10=1

« Sur une échelle allant de 1 à 8, où :

- le chiffre 1 signifie « vous ne vous restreignez pas du tout sur l'alimentation » (c'est-à-dire que vous mangez ce que vous voulez, quand vous le voulez)

- le chiffre 8 signifie « vous vous restreignez de façon importante sur l'alimentation » (c'est-à-dire que vous limitez en permanence la prise alimentaire sans jamais craquer). »

Quel chiffre vous donnez-vous ?

DTEFQ I_ I (DE 1 À 8)

PROG : QUESTION NON OBLIGATOIRE

PROG : SI QUESTION NON RÉPONDUE AFFICHER : « VOUS N'AVEZ PAS RÉPONDU À LA QUESTION, MERCI DE BIEN VOULOIR LA COMPLÉTER » ET SI LE RÉPONDANT FAIT « SUIVANT » UNE SECONDE FOIS ALORS PASSER À LA QUESTION SUIVANTE

DTFEQCR

Score de restriction cognitive

(échelle de 0 à 100)

DTFEQAU

Score d'alimentation incontrôlée

(échelle de 0 à 100)

DTFEQAE

Score d'alimentation émotionnelle

(échelle de 0 à 100)

POUR CES VARIABLES, SE RÉFÉRER À L'ANNEXE PRÉSENTÉE À LA FIN DU PROTOCOLE POUR PLUS D'EXPLICATIONS

SI POP10=1

DVIDPAR

Vous arrive-t-il de jouer à des jeux vidéo (sur ordinateur ou console, sur votre téléphone portable, en arcade) ?

- 1 Jamais
- 2 Rarement (moins d'une fois par mois)
- 3 Parfois (au moins une fois par mois)
- 4 Souvent (au moins une fois par semaine)
- 5 Très souvent (tous les jours ou presque)
- 8 Vous ne souhaitez pas répondre

PROG : QUESTION NON OBLIGATOIRE

PROG : SI QUESTION NON RÉPONDUE AFFICHER : « VOUS N'AVEZ PAS RÉPONDU À LA QUESTION, MERCI DE BIEN VOULOIR LA COMPLÉTER » ET SI LE RÉPONDANT FAIT « SUIVANT » UNE SECONDE FOIS ALORS PASSER À LA QUESTION SUIVANTE

SI POP10=1

DHASPAR

Vous arrive-t-il de jouer à des jeux de hasard ou d'argent (poker, poker en ligne, jeux à gratter, paris sportifs, PMU, casino... ?

- 1 Jamais
- 2 Rarement (moins d'une fois par mois)
- 3 Parfois (environ une fois par mois)
- 4 Souvent (au moins une fois par semaine)
- 5 Très souvent (tous les jours ou presque)
- 8 Vous ne souhaitez pas répondre

PROG : QUESTION NON OBLIGATOIRE

PROG : SI QUESTION NON RÉPONDUE AFFICHER : « VOUS N'AVEZ PAS RÉPONDU À LA QUESTION, MERCI DE BIEN VOULOIR LA COMPLÉTER » ET SI LE RÉPONDANT FAIT « SUIVANT » UNE SECONDE FOIS ALORS PASSER À LA QUESTION SUIVANTE

SI POP10=1

*** DTABANT**

Avez-vous déjà fumé régulièrement plus d'une cigarette « traditionnelle » par jour ?

- 1 Oui
- 2 Non
- 8 Vous ne souhaitez pas répondre

SI DTABANT=1

À quel âge avez-vous commencé à fumer régulièrement (plus d'une cigarette/jour) ?

DTABAGE |__|__| ans (DE 10 À 70) + VOUS NE VOUS SOUVENEZ PAS (99) + VOUS NE SOUHAITEZ PAS RÉPONDRE (98)

PROG : SI QUESTION NON RÉPONDUE AFFICHER : « VOUS N'AVEZ PAS RÉPONDU À LA QUESTION, MERCI DE BIEN VOULOIR LA COMPLÉTER » ET SI LE RÉPONDANT FAIT « SUIVANT » UNE SECONDE FOIS ALORS PASSER À LA QUESTION SUIVANTE

SI POP10=1

*** DALCOOL1**

Lorsque vous consommez des boissons alcoolisées, combien de verres buvez-vous en moyenne dans la journée, soirée comprise ?

- 1 1 ou 2
- 2 3 ou 4
- 3 5 ou 6
- 4 Plus de 6 verres
- 5 Vous ne consommez pas de boissons alcoolisées
- 8 Vous ne souhaitez pas répondre
- 9 Vous ne savez pas

SI DALCOOL1=1,2,3,4

DALCOOL2

À quelle fréquence vous arrive-t-il de boire six verres de boissons alcoolisées ou davantage ?

- 1 Jamais
- 2 Moins d'une fois par mois
- 3 Une fois par mois
- 4 Une fois par semaine
- 5 Tous les jours ou presque
- 8 Vous ne souhaitez pas répondre
- 9 Vous ne savez pas

PROG : QUESTION NON OBLIGATOIRE

PROG : SI QUESTION NON RÉPONDUE AFFICHER : « VOUS N'AVEZ PAS RÉPONDU À LA QUESTION, MERCI DE BIEN VOULOIR LA COMPLÉTER » ET SI LE RÉPONDANT FAIT « SUIVANT » UNE SECONDE FOIS ALORS PASSER À LA QUESTION SUIVANTE

SI POP10=1

DCANNABIS

Avez-vous déjà consommé du cannabis au cours de votre vie ?

- 1 Oui, au cours des 12 derniers mois
- 2 Oui, mais pas au cours des 12 derniers mois
- 3 Non, jamais
- 8 Vous ne souhaitez pas répondre

PROG : QUESTION NON OBLIGATOIRE

PROG : SI QUESTION NON RÉPONDUE AFFICHER : « VOUS N'AVEZ PAS RÉPONDU À LA QUESTION, MERCI DE BIEN VOULOIR LA COMPLÉTER » ET SI LE RÉPONDANT FAIT « SUIVANT » UNE SECONDE FOIS ALORS PASSER À LA QUESTION SUIVANTE

SI POP10=1

DDROGUES

Avez-vous déjà consommé d'autres drogues (cocaïne, amphétamines, opiacés) au cours de votre vie ?

- 1 Oui
- 2 Non
- 8 Vous ne souhaitez pas répondre

PROG : QUESTION NON OBLIGATOIRE

PROG : SI QUESTION NON RÉPONDUE AFFICHER : « VOUS N'AVEZ PAS RÉPONDU À LA QUESTION, MERCI DE BIEN VOULOIR LA COMPLÉTER » ET SI LE RÉPONDANT FAIT « SUIVANT » UNE SECONDE FOIS ALORS PASSER À LA QUESTION SUIVANTE

MODULE 10. VOTRE SOMMEIL

Types de famille	Questions posées	Reprises
1 ELFE (POP10=1)	TOUTES	POP10
2 EPIPAGE (POP10=2)	- de DPARCOUCHH à DPARREVREPM - DMANQSOMPAR	POP10

Types de famille	Types de naissance	Questions dédoublées si naissances multiples
1 ELFE (POP10=1)	1 SINGLETON/2 GÉMELLAIRE (TYPNAIS10=2)	AUCUNE
2 EPIPAGE (POP10=2)	1 SINGLETON/2 GÉMELLAIRE/3 TRIPLÉS/4 QUADRUPLES (TYPNAIS10=2,3,4)	AUCUNE

Pour toutes les questions concernant le sommeil, répondez pour la situation la plus habituelle ou fréquente.

En semaine ou la veille d'un jour travaillé, à quelle heure vous couchez-vous ?

PAR : SI VOUS VOUS COUCHEZ À 11H DU SOIR, SAISISSEZ 23 DANS LE PREMIER CHAMP ET 00 DANS LE SECOND CHAMP

PAR : SI VOUS VOUS COUCHEZ À MINUIT, SAISISSEZ 0 DANS LE PREMIER CHAMP AINSI QUE DANS LE SECOND

* DPARCOUCHH |_|_| heures (DE 0 À 23) + VOUS NE SAVEZ PAS (99)

* DPARCOUCHM |_|_| minutes (DE 0 À 59) + VOUS NE SAVEZ PAS (99)

En semaine ou un jour travaillé, à quelle heure vous réveillez-vous ?

PAR : SI VOUS VOUS RÉVEILLEZ À 7H, SAISISSEZ 7 DANS LE PREMIER CHAMP ET 00 DANS LE SECOND CHAMP

* DPARREVVH |_|_| heures (DE 0 À 23) + VOUS NE SAVEZ PAS (99)

* DPARREVM |_|_| minutes (DE 0 À 59) + VOUS NE SAVEZ PAS (99)

La veille d'un jour de repos, à quelle heure vous couchez-vous le plus souvent ?

PAR : SI VOUS VOUS COUCHEZ À 11H DU SOIR, SAISISSEZ 23 DANS LE PREMIER CHAMP ET 00 DANS LE SECOND CHAMP

PAR : SI VOUS VOUS COUCHEZ À MINUIT, SAISISSEZ 0 DANS LE PREMIER CHAMP AINSI QUE DANS LE SECOND

DPARCOUCHREPH |_|_| heures (DE 0 À 23) + VOUS NE SAVEZ PAS (99)

DPARCOUCHREPM |_|_| minutes (DE 0 À 59) + VOUS NE SAVEZ PAS (99)

PROG : QUESTION NON OBLIGATOIRE

PROG : SI QUESTION NON RÉPONDUE AFFICHER : « VOUS N'AVEZ PAS RÉPONDU À LA QUESTION, MERCI DE BIEN VOULOIR LA COMPLÉTER » ET SI LE RÉPONDANT FAIT « SUIVANT » UNE SECONDE FOIS ALORS PASSER À LA QUESTION SUIVANTE

DPARREVREP

Pendant le weekend ou les jours de repos, à quelle heure vous réveillez-vous ?

PAR : SI VOUS VOUS RÉVEILLEZ À 7H, SAISISSEZ 7 DANS LE PREMIER CHAMP ET 00 DANS LE SECOND CHAMP

DPARREVREPH |_|_| heures (DE 0 À 23) + VOUS NE SAVEZ PAS (99)

DPARREVREPM |_|_| minutes (DE 0 À 59) + VOUS NE SAVEZ PAS (99)

PROG : QUESTION NON OBLIGATOIRE

PROG : SI QUESTION NON RÉPONDUE AFFICHER : « VOUS N'AVEZ PAS RÉPONDU À LA QUESTION, MERCI DE BIEN VOULOIR LA COMPLÉTER » ET SI LE RÉPONDANT FAIT « SUIVANT » UNE SECONDE FOIS ALORS PASSER À LA QUESTION SUIVANTE

SI POP10=1

* DSIESTR

Habituellement, faites-vous la sieste les jours de repos ?

- 1 Oui
- 2 Non
- 8 Vous ne souhaitez pas répondre

SI DSIESTR=1

Combien de temps au total ?

PAR : SI VOUS FAITES 30 MIN DE SIESTE SAISISSEZ 00 DANS LE PREMIER CHAMP ET 30 DANS LE SECOND CHAMP.

DSIESTRH |__|__| heures (DE 0 À 6) + VOUS NE SAVEZ PAS (99)

DSIESTRM |__|__| minutes (DE 0 À 59) + VOUS NE SAVEZ PAS (99)

[PROG : FAIRE UN CONTRÔLE SI DSIESTRH + DSIESTRM=0, AFFICHER : « VOUS AVEZ INDIQUÉ À LA QUESTION PRÉCÉDENTE QUE VOUS FAITES LA SIESTE EN SEMAINE OU UN JOUR TRAVAILLÉ, OR VOUS AVEZ SAISI 0H00 COMME TEMPS TOTAL DE VOTRE SIESTE. MERCI DE CORRIGER VOTRE TEMPS DE SIESTE OU D'INDIQUER À LA QUESTION PRÉCÉDENTE QU'HABITUELLEMENT VOUS NE FAITES PAS DE SIESTE. »]

*** DMANQSOMPAR**

Pensez-vous manquer de sommeil ?

- 1 Oui
- 2 Non
- 9 Vous ne savez pas

SI POP10=1

*** DRONFLPAR**

Vous arrive-t-il de ronfler ?

- 1 Oui
- 2 Non
- 9 Vous ne savez pas

SI DRONFLPAR=1

DRONFLINTPAR

Quelle est l'intensité de votre ronflement ?

- 1 Fort comme la respiration
- 2 Fort comme la parole
- 3 Plus fort que la parole
- 4 Très fort
- 9 Vous ne savez pas

PROG : QUESTION NON OBLIGATOIRE

PROG : SI QUESTION NON RÉPONDUE AFFICHER : « VOUS N'AVEZ PAS RÉPONDU À LA QUESTION, MERCI DE BIEN VOULOIR LA COMPLÉTER » ET SI LE RÉPONDANT FAIT « SUIVANT » UNE SECONDE FOIS ALORS PASSER À LA QUESTION SUIVANTE

SI DRONFLPAR=1

DFREQRONFLPAR

À quelle fréquence ronflez-vous ?

- 1 Presque tous les jours
- 2 3-4 fois par semaine
- 3 1-2 fois par semaine
- 4 Jamais ou presque jamais
- 9 Vous ne savez pas

PROG : QUESTION NON OBLIGATOIRE

PROG : SI QUESTION NON RÉPONDUE AFFICHER : « VOUS N'AVEZ PAS RÉPONDU À LA QUESTION, MERCI DE BIEN VOULOIR LA COMPLÉTER » ET SI LE RÉPONDANT FAIT « SUIVANT » UNE SECONDE FOIS ALORS PASSER À LA QUESTION SUIVANTE

SI DRONFLPAR=1

DGENRONFLPAR

Votre ronflement gêne-t-il les autres ?

- 1 Oui
- 2 Non
- 9 Vous ne savez pas

PROG : QUESTION NON OBLIGATOIRE

PROG : SI QUESTION NON RÉPONDUE AFFICHER : « VOUS N'AVEZ PAS RÉPONDU À LA QUESTION, MERCI DE BIEN VOULOIR LA COMPLÉTER » ET SI LE RÉPONDANT FAIT « SUIVANT » UNE SECONDE FOIS ALORS PASSER À LA QUESTION SUIVANTE

SI POP10=1

DAPNEEPAR

Avez-vous un syndrome d'apnée du sommeil ?

- 1 Oui
- 2 Non
- 9 Vous ne savez pas

PROG : QUESTION NON OBLIGATOIRE

PROG : SI QUESTION NON RÉPONDUE AFFICHER : « VOUS N'AVEZ PAS RÉPONDU À LA QUESTION, MERCI DE BIEN VOULOIR LA COMPLÉTER » ET SI LE RÉPONDANT FAIT « SUIVANT » UNE SECONDE FOIS ALORS PASSER À LA QUESTION SUIVANTE

SI POP10=1

DFATIGPAR

Êtes-vous fatigué(e) après avoir dormi ?

- 1 Presque tous les jours
- 2 3-4 fois par semaine
- 3 1-2 fois par semaine
- 4 Jamais ou presque jamais

PROG : QUESTION NON OBLIGATOIRE

PROG : SI QUESTION NON RÉPONDUE AFFICHER : « VOUS N'AVEZ PAS RÉPONDU À LA QUESTION, MERCI DE BIEN VOULOIR LA COMPLÉTER » ET SI LE RÉPONDANT FAIT « SUIVANT » UNE SECONDE FOIS ALORS PASSER À LA QUESTION SUIVANTE

SI POP10=1

DFATIGPAR2

Êtes-vous fatigué(e) durant la journée ?

- 1 Presque tous les jours
- 2 3-4 fois par semaine
- 3 1-2 fois par semaine
- 4 Jamais ou presque jamais

PROG : QUESTION NON OBLIGATOIRE

PROG : SI QUESTION NON RÉPONDUE AFFICHER : « VOUS N'AVEZ PAS RÉPONDU À LA QUESTION, MERCI DE BIEN VOULOIR LA COMPLÉTER » ET SI LE RÉPONDANT FAIT « SUIVANT » UNE SECONDE FOIS ALORS PASSER À LA QUESTION SUIVANTE

MODULE 11. LES ÉVÉNEMENTS DE VOTRE VIE SURVENUS CES DIX DERNIÈRES ANNÉES (AU RÉPONDANT DOMICILE UNIQUEMENT)

Types de famille	Questions posées	Reprises
1 ELFE (POP10=1)	- de DEVENEMENT1 à DEDENP	POP10
2 EPIPAGE (POP10=2)	TOUTES	POP10 , VR_STATUTCOJUM1

Types de famille	Types de naissance	Questions dédoublées si naissances multiples
1 ELFE (POP10=1)	1 SINGLETON/2 GÉMELLAIRE (TYPNAIS10=2)	DVECENF1, DVECENF2, DVECENF3, DVECENF4, DVECENF5, DVECENF6, DVECENF7, DVECENF8, DVECENF9, DVECENF10, DVECENF11, DVECENF12
2 EPIPAGE (POP10=2)	1 SINGLETON/2 GÉMELLAIRE/3 TRIPLÉS/4 QUADRUPLES (TYPNAIS10=2,3,4)	DVECENF1, DVECENF2, DVECENF3, DVECENF4, DVECENF5, DVECENF6, DVECENF7, DVECENF8, DVECENF9, DVECENF10, DVECENF11, DVECENF12

Merci de nous indiquer les événements ayant concerné votre famille depuis la naissance de votre enfant et, le cas échéant, la manière dont vous-même et votre enfant les avez vécus. Si vous avez vécu plusieurs événements de même nature, considérez l'événement le plus marquant pour vous. **[SI TYPNAIS10=1]**

Merci de nous indiquer les événements ayant concerné votre famille depuis la naissance de vos enfants et, le cas échéant, la manière dont vous-même et vos enfants les avez vécus. Si vous avez vécu plusieurs événements de même nature, considérez l'événement le plus marquant pour vous. **[SI TYPNAIS10=2,3,4]**

SI POP10=2 ET VR_STATUTCOJUM1=1,2,3 ET POSER POUR PRENENF UNIQUEMENT

* DCJUM

D'après les renseignements que vous nous avez déjà fournis, vous avez perdu [(le jumeau) **SI STATUTCOJUM1=1**]/[(les jumeaux) **SI STATUTCOJUM1=2,3**] de [(votre enfant) **SI TYPNAIS10=1**]/[(vos enfants) **SI TYPNAIS10=2,3,4**]

- 1 Oui
- 2 Non
- 8 Vous ne souhaitez pas répondre

SI DCJUM=1 ET POSER POUR PRENENF UNIQUEMENT

* DCJUM1

[(PRENENF1] en a-t-il été informé ?) **si TYPNAIS10=1**]/[(PRENENF1]/[(PRENENF2]/[(PRENENF3]/[(PRENENF4] ont-t-ils été informés ?) **SI TYPNAIS10=2,3,4]**

- 1 Oui
- 2 Non
- 8 Vous ne souhaitez pas répondre

SI DCJUM1=2 ET ET POSER POUR PRENENF UNIQUEMENT

Pourquoi ne [(lui) **SI TYPNAIS10=1**]/[(leur) **SI TYPNAIS10=2,3,4**] en avez-vous pas parlé ?

PAR : PLUSIEURS RÉPONSES POSSIBLES

- DCJUM1A C'est trop éprouvant de vous remémorer cette période
- DCJUM1B Vous avez eu peur de le **SI TYPNAIS10=1** les **SI TYPNAIS10=2,3,4** perturber
- DCJUM1C Autre(s) raison(s)

PROG : 1 COCHÉ/2 NON COCHÉ

PROG SI aucune réponse cochée (DCJUM1A=2 ET DCJUM1B=2 ET DCJUM1C=2) AFFICHER MESSAGE d'avertissement :
« Vous n'avez sélectionné aucune réponse. Cliquez de nouveau sur « suivant » pour passer à la question suivante. »

PROG : CE MESSAGE EST AFFICHE UNE PREMIÈRE FOIS LORSQUE LE RÉPONDANT CLIQUE SUR « SUIVANT » PUIS IL PASSE À LA QUESTION SUIVANTE S'IL CLIQUE DE NOUVEAU SUR « SUIVANT ».

SI DCJUM1=1 ET POSER POUR PRENEF UNIQUEMENT

DCJUM2

Avez-vous regardé avec [(lui/elle) SI TYPNAIS10=1]/[(eux/elles) SI TYPNAIS10=2,3,4] des photos de [(votre enfant décédé) SI STATUTCOJUM1=1]/[(vos enfants décédés) SI STATUTCOJUM1=2,3] ?

- 1 Oui
- 2 Non
- 8 Vous ne souhaitez pas répondre

PROG : QUESTION NON OBLIGATOIRE

PROG : SI QUESTION NON RÉPONDUE AFFICHER : « VOUS N’AVEZ PAS RÉPONDU À LA QUESTION, MERCI DE BIEN VOULOIR LA COMPLÉTER » ET SI LE RÉPONDANT FAIT « SUIVANT » UNE SECONDE FOIS ALORS PASSER À LA QUESTION SUIVANTE

SI DCJUM1=1 ET POSER POUR PRENEF UNIQUEMENT

DCJUM3

Avez-vous expliqué à [(votre enfant) SI TYPNAIS10=1]/[(vos enfants) SI TYPNAIS10=2,3,4] où [SI TYPNAIS10=1 ET STATUTCOJUM1=1 son SI TYPNAIS10=2,3,4 ET STATUTCOJUM1=1 leur] jumeau repose [SI TYPNAIS10=1 ET STATUTCOJUM1=2,3,4 ses SI TYPNAIS10=2,3,4 ET STATUTCOJUM1=2,3,4 leurs] jumeaux reposent ?

- 1 Oui
- 2 Non
- 8 Vous ne souhaitez pas répondre

PROG : QUESTION NON OBLIGATOIRE

PROG : SI QUESTION NON RÉPONDUE AFFICHER : « VOUS N’AVEZ PAS RÉPONDU À LA QUESTION, MERCI DE BIEN VOULOIR LA COMPLÉTER » ET SI LE RÉPONDANT FAIT « SUIVANT » UNE SECONDE FOIS ALORS PASSER À LA QUESTION SUIVANTE

SI DCJUM1=1 ET POSER POUR PRENEF UNIQUEMENT

DCJUM4

Arrive-t-il spontanément à [(votre enfant) SI TYPNAIS10=1]/[(vos enfants) SI TYPNAIS10=2,3,4] d’en parler parfois avec vous ?

- 1 Oui
- 2 Non
- 8 Vous ne souhaitez pas répondre

PROG : QUESTION NON OBLIGATOIRE

PROG : SI QUESTION NON RÉPONDUE AFFICHER : « VOUS N’AVEZ PAS RÉPONDU À LA QUESTION, MERCI DE BIEN VOULOIR LA COMPLÉTER » ET SI LE RÉPONDANT FAIT « SUIVANT » UNE SECONDE FOIS ALORS PASSER À LA QUESTION SUIVANTE

SI DCJUM1=1 ET POSER POUR PRENEF UNIQUEMENT

DCJUM5

À votre connaissance, arrive-t-il spontanément à [(votre enfant) SI TYPNAIS10=1]/[(vos enfants) SI TYPNAIS10=2,3,4] d’en parler parfois avec d’autres personnes ?

- 1 Oui
- 2 Non
- 9 Vous ne savez pas

PROG : QUESTION NON OBLIGATOIRE

PROG : SI QUESTION NON RÉPONDUE AFFICHER : « VOUS N’AVEZ PAS RÉPONDU À LA QUESTION, MERCI DE BIEN VOULOIR LA COMPLÉTER » ET SI LE RÉPONDANT FAIT « SUIVANT » UNE SECONDE FOIS ALORS PASSER À LA QUESTION SUIVANTE

SI DCJUM1=1 ET POSER POUR PRENEF UNIQUEMENT

DCJUM6

Pouvez-vous répondre à ses questions sans trop de difficultés ?

- 1 Oui
- 2 Non

PROG : QUESTION NON OBLIGATOIRE

PROG : SI QUESTION NON RÉPONDUE AFFICHER : « VOUS N'AVEZ PAS RÉPONDU À LA QUESTION, MERCI DE BIEN VOULOIR LA COMPLÉTER » ET SI LE RÉPONDANT FAIT « SUIVANT » UNE SECONDE FOIS ALORS PASSER À LA QUESTION SUIVANTE

SI DCJUM1=1 ET POSER POUR PRENENF UNIQUEMENT

DCJUM7

Estimez-vous que le vécu de ce décès est, pour [(votre enfant) SI TYPNAIS10=1]/[(vos enfants) SI TYPNAIS10=2,3,4] :

- 1 Pas ou peu éprouvant
- 2 Assez éprouvant
- 3 Très éprouvant
- 4 Extrêmement éprouvant
- 9 Vous ne savez pas

PROG : QUESTION NON OBLIGATOIRE

PROG : SI QUESTION NON RÉPONDUE AFFICHER : « VOUS N'AVEZ PAS RÉPONDU À LA QUESTION, MERCI DE BIEN VOULOIR LA COMPLÉTER » ET SI LE RÉPONDANT FAIT « SUIVANT » UNE SECONDE FOIS ALORS PASSER À LA QUESTION SUIVANTE

*** DEVENEMENT1 ET POSER POUR PRENENF UNIQUEMENT**

Depuis la naissance de [(PRENENF) SI TYPNAIS10=1]/[(PRENENF et PRENENF2) SI TYPNAIS10=2]/[(PRENENF, PRENENF2 et PRENENF3) SI TYPNAIS10=3]/[(PRENENF, PRENENF2, PRENENF3 et PRENENF4) SI TYPNAIS10=4], avez-vous dû faire face au décès d'un membre de la famille ou d'un proche de la famille ou d'un [(si DCJUM=1) autre] enfant ?

- 1 Oui
- 2 Non
- 8 Vous ne souhaitez pas répondre

SI DEVENEMENT1=1 ET TYPNAIS10=1,2 (POSER AUX 2 PREMIERS ENFANTS SEULEMENT)

DVECENF1

Comment [(PRENENF)]/[(PRENENF2)] l'a-t-SI SEXENF/SEXENF2=1 → il ; SI SEXENF/SEXENF2 =2 → elle) vécu ?

PAR : SI L'ENFANT A CONNU PLUSIEURS DÉCÈS, RÉPONDRE SUR CELUI QUI L'A LE PLUS AFFECTÉ

- 1 Pas ou peu éprouvant
- 2 Moyennement éprouvant
- 3 Très éprouvant
- 4 Extrêmement éprouvant
- 5 L'enfant n'a pas eu connaissance de l'événement
- 9 Vous ne savez pas répondre

PROG : QUESTION NON OBLIGATOIRE

PROG : SI QUESTION NON RÉPONDUE AFFICHER : « VOUS N'AVEZ PAS RÉPONDU À LA QUESTION, MERCI DE BIEN VOULOIR LA COMPLÉTER » ET SI LE RÉPONDANT FAIT « SUIVANT » UNE SECONDE FOIS ALORS PASSER À LA QUESTION SUIVANTE

SI DEVENEMENT1=1 ET POSER POUR PRENENF UNIQUEMENT

DVECPAR1

Si TYPNAIS10=1,2 Et vous-même, comment l'avez-vous vécu ? si TYPNAIS10=3,4 Comment l'avez-vous vécu ?

PAR : SI VOUS AVEZ CONNU PLUSIEURS DÉCÈS, RÉPONDRE SUR CELUI QUI VOUS A LE PLUS AFFECTÉ(E)

- 1 Pas ou peu éprouvant
- 2 Moyennement éprouvant
- 3 Très éprouvant
- 4 Extrêmement éprouvant
- 8 Vous ne souhaitez pas répondre

PROG : QUESTION NON OBLIGATOIRE

PROG : SI QUESTION NON RÉPONDUE AFFICHER : « VOUS N'AVEZ PAS RÉPONDU À LA QUESTION, MERCI DE BIEN VOULOIR LA COMPLÉTER » ET SI LE RÉPONDANT FAIT « SUIVANT » UNE SECONDE FOIS ALORS PASSER À LA QUESTION SUIVANTE

POSER POUR PRENENF UNIQUEMENT

* **DEVENEMENT2**

Depuis la naissance de [(PRENENF) **SI TYPNAIS10=1**]/[(PRENENF et PRENENF2) **SI TYPNAIS10=2**]/[(PRENENF, PRENENF2 et PRENENF3) **SI TYPNAIS10=3**]/[(PRENENF, PRENENF2, PRENENF3 et PRENENF4) **SI TYPNAIS10=4**], avez-vous connu une ou plusieurs séparation(s) de votre couple ?

- 1 Oui
- 2 Non
- 8 Vous ne souhaitez pas répondre

SI DEVENEMENT2=1 ET TYPNAIS10=1,2 (POSER AUX 2 PREMIERS ENFANTS SEULEMENT)

DVECENF2

Comment [(PRENENF)]/[(PRENENF2)] l'a-t-**SI SEXENF/SEXENF2=1 → il ; SI SEXENF/SEXENF2=2 → elle**) vécu ?

- 1 Pas ou peu éprouvant
- 2 Moyennement éprouvant
- 3 Très éprouvant
- 4 Extrêmement éprouvant
- 5 L'enfant n'a pas eu connaissance de l'événement
- 9 Vous ne savez pas répondre

PROG : QUESTION NON OBLIGATOIRE

PROG : SI QUESTION NON RÉPONDUE AFFICHER : « VOUS N'AVEZ PAS RÉPONDU À LA QUESTION, MERCI DE BIEN VOULOIR LA COMPLÉTER » ET SI LE RÉPONDANT FAIT « SUIVANT » UNE SECONDE FOIS ALORS PASSER À LA QUESTION SUIVANTE

SI DEVENEMENT2=1 ET POSER POUR PRENENF UNIQUEMENT

DVECPAR2 (PROG À POSER UNE SEULE FOIS)

SI TYPNAIS10=1,2 Et vous-même, comment l'avez-vous vécu ? **si TYPNAIS10=3,4** Comment l'avez-vous vécu ?

- 1 Pas ou peu éprouvant
- 2 Moyennement éprouvant
- 3 Très éprouvant
- 4 Extrêmement éprouvant
- 8 Vous ne souhaitez pas répondre

PROG : QUESTION NON OBLIGATOIRE

PROG : SI QUESTION NON RÉPONDUE AFFICHER : « VOUS N'AVEZ PAS RÉPONDU À LA QUESTION, MERCI DE BIEN VOULOIR LA COMPLÉTER » ET SI LE RÉPONDANT FAIT « SUIVANT » UNE SECONDE FOIS ALORS PASSER À LA QUESTION SUIVANTE

POSER POUR PRENENF UNIQUEMENT

* **DEVENEMENT3**

Depuis la naissance de [(PRENENF)]/[(PRENENF2)] **SI TYPNAIS10=1**/[(vos enfants) **SI TYPNAIS10=2,3,4**], avez-vous connu des difficultés financières ?

- 1 Oui
- 2 Non
- 8 Vous ne souhaitez pas répondre

SI DEVENEMENT3=1 ET TYPNAIS10=1,2 (POSER AUX 2 PREMIERS ENFANTS SEULEMENT)

DVECENF3

Comment [(PRENENF)]/[(PRENENF2)] l'a-t-**SI SEXENF/SEXENF2=1 → il ; SI SEXENF/SEXENF2=2 → elle**) vécu ?

- 1 Pas ou peu éprouvant
- 2 Moyennement éprouvant
- 3 Très éprouvant
- 4 Extrêmement éprouvant
- 5 L'enfant n'a pas eu connaissance de ces difficultés
- 9 Vous ne savez pas répondre

PROG : QUESTION NON OBLIGATOIRE

PROG : SI QUESTION NON RÉPONDUE AFFICHER : « VOUS N'AVEZ PAS RÉPONDU À LA QUESTION, MERCI DE BIEN VOULOIR LA COMPLÉTER » ET SI LE RÉPONDANT FAIT « SUIVANT » UNE SECONDE FOIS ALORS PASSER À LA QUESTION SUIVANTE

SI DEVENEMENT3=1 ET POSER POUR PRENENF UNIQUEMENT

DVECPAR3

Si TYPNAIS10=1,2 Et vous-même, comment l'avez-vous vécu ? si TYPNAIS10=3,4 Comment l'avez-vous vécu ?

- 1 Pas ou peu éprouvant
- 2 Moyennement éprouvant
- 3 Très éprouvant
- 4 Extrêmement éprouvant
- 8 Vous ne souhaitez pas répondre

PROG : QUESTION NON OBLIGATOIRE

PROG : SI QUESTION NON RÉPONDUE AFFICHER : « VOUS N'AVEZ PAS RÉPONDU À LA QUESTION, MERCI DE BIEN VOULOIR LA COMPLÉTER » ET SI LE RÉPONDANT FAIT « SUIVANT » UNE SECONDE FOIS ALORS PASSER À LA QUESTION SUIVANTE

POSER POUR PRENENF UNIQUEMENT

*** DEVENEMENT4**

Depuis la naissance de [(PRENENF) SI TYPNAIS10=1]/[(PRENENF et PRENENF2) SI TYPNAIS10=2]/[(PRENENF, PRENENF2 et PRENENF3) SI TYPNAIS10=3]/[(PRENENF, PRENENF2, PRENENF3 et PRENENF4) SI TYPNAIS10=4], avez-vous dû faire face à l'expulsion de votre logement, ou à la nécessité de vous reloger en extrême urgence ?

- 1 Oui
- 2 Non
- 8 Vous ne souhaitez pas répondre

SI DEVENEMENT4=1 ET TYPNAIS10=1,2 (POSER AUX 2 PREMIERS ENFANTS SEULEMENT)

DVECENF4

Comment [(PRENENF)]/[(PRENENF2)] l'a-t-SI SEXENF/SEXENF2=1 → il ; SI SEXENF/SEXENF2=2 → elle) vécu ?

- 1 Pas ou peu éprouvant
- 2 Moyennement éprouvant
- 3 Très éprouvant
- 4 Extrêmement éprouvant
- 5 L'enfant n'a pas eu connaissance de l'événement
- 9 Vous ne savez pas répondre

PROG : QUESTION NON OBLIGATOIRE

PROG : SI QUESTION NON RÉPONDUE AFFICHER : « VOUS N'AVEZ PAS RÉPONDU À LA QUESTION, MERCI DE BIEN VOULOIR LA COMPLÉTER » ET SI LE RÉPONDANT FAIT « SUIVANT » UNE SECONDE FOIS ALORS PASSER À LA QUESTION SUIVANTE

SI DEVENEMENT4=1 ET POSER POUR PRENENF UNIQUEMENT

DVECPAR4

Si TYPNAIS10=1,2 Et vous-même, comment l'avez-vous vécu ? si TYPNAIS10=3,4 Comment l'avez-vous vécu ?

- 1 Pas ou peu éprouvant
- 2 Moyennement éprouvant
- 3 Très éprouvant
- 4 Extrêmement éprouvant
- 8 Vous ne souhaitez pas répondre

PROG : QUESTION NON OBLIGATOIRE

PROG : SI QUESTION NON RÉPONDUE AFFICHER : « VOUS N'AVEZ PAS RÉPONDU À LA QUESTION, MERCI DE BIEN VOULOIR LA COMPLÉTER » ET SI LE RÉPONDANT FAIT « SUIVANT » UNE SECONDE FOIS ALORS PASSER À LA QUESTION SUIVANTE

POSER POUR PRENENF UNIQUEMENT

*** DEVENEMENT5**

Depuis la naissance de [(votre enfant) SI TYPNAIS10=1]/[(vos enfants) SI TYPNAIS10=2,3,4], avez-vous dû faire face à un incendie, une inondation ou un désastre majeur dans votre logement ?

- 1 Oui
- 2 Non
- 8 Vous ne souhaitez pas répondre

SI DEVENEMENT5=1 ET TYPNAIS10=1,2 (POSER AUX 2 PREMIERS ENFANTS SEULEMENT)

DVECENF5

Comment [(PRENENF)]/[(PRENENF2)] l'a-t-SI SEXENF/SEXENF2=1 → il ; SI SEXENF/SEXENF2=2 → elle) vécu ?

- 1 Pas ou peu éprouvant
- 2 Moyennement éprouvant
- 3 Très éprouvant
- 4 Extrêmement éprouvant
- 5 L'enfant n'a pas eu connaissance de l'événement
- 9 Vous ne savez pas répondre

PROG : QUESTION NON OBLIGATOIRE

PROG : SI QUESTION NON RÉPONDUE AFFICHER : « VOUS N'AVEZ PAS RÉPONDU À LA QUESTION, MERCI DE BIEN VOULOIR LA COMPLÉTER » ET SI LE RÉPONDANT FAIT « SUIVANT » UNE SECONDE FOIS ALORS PASSER À LA QUESTION SUIVANTE

SI DEVENEMENT5=1 ET POSER POUR PRENENF UNIQUEMENT

DVECPAR5

Si TYPNAIS10=1,2 Et vous-même, comment l'avez-vous vécu ? si TYPNAIS10=3,4 Comment l'avez-vous vécu ?

- 1 Pas ou peu éprouvant
- 2 Moyennement éprouvant
- 3 Très éprouvant
- 4 Extrêmement éprouvant
- 8 Vous ne souhaitez pas répondre

PROG : QUESTION NON OBLIGATOIRE

PROG : SI QUESTION NON RÉPONDUE AFFICHER : « VOUS N'AVEZ PAS RÉPONDU À LA QUESTION, MERCI DE BIEN VOULOIR LA COMPLÉTER » ET SI LE RÉPONDANT FAIT « SUIVANT » UNE SECONDE FOIS ALORS PASSER À LA QUESTION SUIVANTE

POSER POUR PRENENF UNIQUEMENT

*** DEVENEMENT6**

Depuis la naissance de [(PRENENF) SI TYPNAIS10=1]/[(PRENENF et PRENENF2) SI TYPNAIS10=2]/[(PRENENF, PRENENF2 et PRENENF3) SI TYPNAIS10=3]/[(PRENENF, PRENENF2, PRENENF3 et PRENENF4) SI TYPNAIS10=4], avez-vous dû faire face à un accident grave de [(PRENENF) SI TYPNAIS10=1]/[(PRENENF ou PRENENF2) SI TYPNAIS10=2]/[(PRENENF ou PRENENF2 ou PRENENF3) SI TYPNAIS10=3]/[(PRENENF ou PRENENF2 ou PRENENF3 ou PRENENF4) SI TYPNAIS10=4], d'un membre de la famille ou d'un proche de la famille ?

- 1 Oui
- 2 Non
- 8 Vous ne souhaitez pas répondre

SI DEVENEMENT6=1 ET TYPNAIS10=1,2 (POSER AUX 2 PREMIERS ENFANTS SEULEMENT)

DVECENF6

Comment [(PRENENF)]/[(PRENENF2)] l'a-t-SI SEXENF/SEXENF2=1 → il ; SI SEXENF/SEXENF2=2 → elle) vécu ?

- 1 Pas ou peu éprouvant
- 2 Moyennement éprouvant
- 3 Très éprouvant
- 4 Extrêmement éprouvant
- 5 L'enfant n'a pas eu connaissance de l'événement
- 9 Vous ne savez pas répondre

PROG : QUESTION NON OBLIGATOIRE

PROG : SI QUESTION NON RÉPONDUE AFFICHER : « VOUS N'AVEZ PAS RÉPONDU À LA QUESTION, MERCI DE BIEN VOULOIR LA COMPLÉTER » ET SI LE RÉPONDANT FAIT « SUIVANT » UNE SECONDE FOIS ALORS PASSER À LA QUESTION SUIVANTE

SI DEVENEMENT6=1 ET POSER POUR PRENENF UNIQUEMENT

DVECPAR6

Si TYPNAIS10=1,2 Et vous-même, comment l'avez-vous vécu ? si TYPNAIS10=3,4 Comment l'avez-vous vécu ?

- 1 Pas ou peu éprouvant
- 2 Moyennement éprouvant

- 3 Très éprouvant
- 4 Extrêmement éprouvant
- 8 Vous ne souhaitez pas répondre

PROG : QUESTION NON OBLIGATOIRE

PROG : SI QUESTION NON RÉPONDUE AFFICHER : « VOUS N'AVEZ PAS RÉPONDU À LA QUESTION, MERCI DE BIEN VOULOIR LA COMPLÉTER » ET SI LE RÉPONDANT FAIT « SUIVANT » UNE SECONDE FOIS ALORS PASSER À LA QUESTION SUIVANTE

POSER POUR PRENENF UNIQUEMENT

* **DEVENEMENT7**

Depuis [(sa naissance, PRENENF) SI TYPNAIS10=1]/[(leur naissance, PRENENF ou PRENENF2) SI TYPNAIS10=2]/[(leur naissance, PRENENF ou PRENENF2 ou PRENENF3) SI TYPNAIS10=3]/[(leur naissance, PRENENF ou PRENENF2 ou PRENENF3 ou PRENENF4) SI TYPNAIS10=4] ou un membre de la famille ou un proche de la famille ont-ils eu des problèmes de santé graves ?

- 1 Oui
- 2 Non
- 8 Vous ne souhaitez pas répondre

SI DEVENEMENT7=1 ET TYPNAIS10=1,2 (POSER AUX 2 PREMIERS ENFANTS SEULEMENT)

DVECFEN7

Comment [PRENENF]/[PRENENF2] l'a-t-SI SEXENF/SEXENF2=1 → il ; SI SEXENF/SEXENF2=2 → elle) vécu ?

- 1 Pas ou peu éprouvant
- 2 Moyennement éprouvant
- 3 Très éprouvant
- 4 Extrêmement éprouvant
- 5 L'enfant n'a pas eu connaissance de l'événement
- 9 Vous ne savez pas répondre

PROG : QUESTION NON OBLIGATOIRE

PROG : SI QUESTION NON RÉPONDUE AFFICHER : « VOUS N'AVEZ PAS RÉPONDU À LA QUESTION, MERCI DE BIEN VOULOIR LA COMPLÉTER » ET SI LE RÉPONDANT FAIT « SUIVANT » UNE SECONDE FOIS ALORS PASSER À LA QUESTION SUIVANTE

SI DEVENEMENT7=1 ET POSER POUR PRENENF UNIQUEMENT

DVECPAR7

Si TYPNAIS10=1,2 Et vous-même, comment l'avez-vous vécu ? si TYPNAIS10=3,4 Comment l'avez-vous vécu ?

- 1 Pas ou peu éprouvant
- 2 Moyennement éprouvant
- 3 Très éprouvant
- 4 Extrêmement éprouvant
- 8 Vous ne souhaitez pas répondre

PROG : QUESTION NON OBLIGATOIRE

PROG : SI QUESTION NON RÉPONDUE AFFICHER : « VOUS N'AVEZ PAS RÉPONDU À LA QUESTION, MERCI DE BIEN VOULOIR LA COMPLÉTER » ET SI LE RÉPONDANT FAIT « SUIVANT » UNE SECONDE FOIS ALORS PASSER À LA QUESTION SUIVANTE

POSER POUR PRENENF UNIQUEMENT

* **DEVENEMENT8**

Depuis la naissance de [(votre enfant) SI TYPNAIS10=1]/[(vos enfants) SI TYPNAIS10=2,3,4], avez-vous dû faire face à la perte de votre travail ou de celui de votre conjoint(e) ?

- 1 Oui
- 2 Non
- 8 Vous ne souhaitez pas répondre

SI DEVENEMENT8=1 ET POP10=2 ET POSER POUR PRENENF UNIQUEMENT

DEVENEMENT8EP

La perte de travail était-elle directement en lien avec la naissance prématurée de [(votre enfant) SI TYPNAIS10=1]/[(vos enfants) SI TYPNAIS10=2,3,4] ?

- 1 Oui

- 2 Non
- 9 Vous ne savez pas

PROG : QUESTION NON OBLIGATOIRE

PROG : SI QUESTION NON RÉPONDUE AFFICHER : « VOUS N'AVEZ PAS RÉPONDU À LA QUESTION, MERCI DE BIEN VOULOIR LA COMPLÉTER » ET SI LE RÉPONDANT FAIT « SUIVANT » UNE SECONDE FOIS ALORS PASSER À LA QUESTION SUIVANTE

SI DEVENEMENT8=1 ET TYPNAIS10=1,2 (POSER AUX 2 PREMIERS ENFANTS SEULEMENT)

DVECFEN8

Comment [PRENFENF]/[PRENFENF2] l'a-t- SI SEXENF/SEXENF2=1 → il ; SI SEXENF/SEXENF2=2 → elle) vécu ?

- 1 Pas ou peu éprouvant
- 2 Moyennement éprouvant
- 3 Très éprouvant
- 4 Extrêmement éprouvant
- 5 L'enfant n'a pas eu connaissance de l'événement
- 9 Vous ne savez pas répondre

PROG : QUESTION NON OBLIGATOIRE

PROG : SI QUESTION NON RÉPONDUE AFFICHER : « VOUS N'AVEZ PAS RÉPONDU À LA QUESTION, MERCI DE BIEN VOULOIR LA COMPLÉTER » ET SI LE RÉPONDANT FAIT « SUIVANT » UNE SECONDE FOIS ALORS PASSER À LA QUESTION SUIVANTE

SI DEVENEMENT8=1 ET POSER POUR PRENFENF UNIQUEMENT

DVECFPAR8

SI TYPNAIS10=1,2 Et vous-même, comment l'avez-vous vécu ? si TYPNAIS10=3,4 Comment l'avez-vous vécu ?

- 1 Pas ou peu éprouvant
- 2 Moyennement éprouvant
- 3 Très éprouvant
- 4 Extrêmement éprouvant
- 8 Vous ne souhaitez pas répondre

PROG : QUESTION NON OBLIGATOIRE

PROG : SI QUESTION NON RÉPONDUE AFFICHER : « VOUS N'AVEZ PAS RÉPONDU À LA QUESTION, MERCI DE BIEN VOULOIR LA COMPLÉTER » ET SI LE RÉPONDANT FAIT « SUIVANT » UNE SECONDE FOIS ALORS PASSER À LA QUESTION SUIVANTE

POSER POUR PRENFENF UNIQUEMENT

*** DEVENEMENT9**

Depuis la naissance de [(PRENFENF) SI TYPNAIS10=1]/[(PRENFENF et PRENFENF2) SI TYPNAIS10=2]/[(PRENFENF, PRENFENF2 et PRENFENF3) SI TYPNAIS10=3]/[(PRENFENF, PRENFENF2, PRENFENF3 et PRENFENF4) SI TYPNAIS10=4], avez-vous dû faire face au procès ou à l'emprisonnement d'un membre de la famille ou d'un de vos proches ?

- 1 Oui
- 2 Non
- 8 Vous ne souhaitez pas répondre

SI DEVENEMENT9=1 ET TYPNAIS10=1,2 (POSER AUX 2 PREMIERS ENFANTS SEULEMENT)

DVECFEN9

Comment [PRENFENF]/[PRENFENF2] l'a-t- SI SEXENF/SEXENF2=1 → il ; SI SEXENF/SEXENF2=2 → elle) vécu ?

- 1 Pas ou peu éprouvant
- 2 Moyennement éprouvant
- 3 Très éprouvant
- 4 Extrêmement éprouvant
- 5 L'enfant n'a pas eu connaissance de l'événement
- 9 Vous ne savez pas répondre

PROG : QUESTION NON OBLIGATOIRE

PROG : SI QUESTION NON RÉPONDUE AFFICHER : « VOUS N'AVEZ PAS RÉPONDU À LA QUESTION, MERCI DE BIEN VOULOIR LA COMPLÉTER » ET SI LE RÉPONDANT FAIT « SUIVANT » UNE SECONDE FOIS ALORS PASSER À LA QUESTION SUIVANTE

SI DEVENEMENT9=1 ET POSER POUR PRENEF UNIQUEMENT

DVECPAR9

Si TYPNAIS10=1,2 Et vous-même, comment l'avez-vous vécu ? si TYPNAIS10=3,4 Comment l'avez-vous vécu ?

- 1 Pas ou peu éprouvant
- 2 Moyennement éprouvant
- 3 Très éprouvant
- 4 Extrêmement éprouvant
- 8 Vous ne souhaitez pas répondre

PROG : QUESTION NON OBLIGATOIRE

PROG : SI QUESTION NON RÉPONDUE AFFICHER : « VOUS N'AVEZ PAS RÉPONDU À LA QUESTION, MERCI DE BIEN VOULOIR LA COMPLÉTER » ET SI LE RÉPONDANT FAIT « SUIVANT » UNE SECONDE FOIS ALORS PASSER À LA QUESTION SUIVANTE

POSER POUR PRENEF UNIQUEMENT

* DEVENEMENT10

Depuis la naissance de [(votre enfant) SI TYPNAIS10=1]/[(vos enfants) SI TYPNAIS10=2,3,4], avez-vous, vous-même, l'un de vos enfants ou un proche subi une période de harcèlement ?

PAR EXEMPLE : RACKET, HARCÈLEMENT PROFESSIONNEL OU SCOLAIRE, CONJUGAL, SEXUEL, RACISTE, LIÉ À UN PROBLÈME DE VOISINAGE, ETC.

- 1 Oui
- 2 Non
- 8 Vous ne souhaitez pas répondre

SI DEVENEMENT10=1 ET TYPNAIS10=1,2 (POSER AUX 2 PREMIERS ENFANTS SEULEMENT)

DVECENF10

Comment [PRENEF]/[PRENEF2] l'a-t-SI SEXENF/SEXENF2=1 → il ; SI SEXENF/SEXENF2=2 → elle) vécu ?

- 1 Pas ou peu éprouvant
- 2 Moyennement éprouvant
- 3 Très éprouvant
- 4 Extrêmement éprouvant
- 5 L'enfant n'a pas eu connaissance de l'événement
- 9 Vous ne savez pas répondre

PROG : QUESTION NON OBLIGATOIRE

PROG : SI QUESTION NON RÉPONDUE AFFICHER : « VOUS N'AVEZ PAS RÉPONDU À LA QUESTION, MERCI DE BIEN VOULOIR LA COMPLÉTER » ET SI LE RÉPONDANT FAIT « SUIVANT » UNE SECONDE FOIS ALORS PASSER À LA QUESTION SUIVANTE

SI DEVENEMENT10=1 ET POSER POUR PRENEF UNIQUEMENT

DVECPAR10

Si TYPNAIS10=1,2 Et vous-même, comment l'avez-vous vécu ? si TYPNAIS10=3,4 Comment l'avez-vous vécu ?

- 1 Pas ou peu éprouvant
- 2 Moyennement éprouvant
- 3 Très éprouvant
- 4 Extrêmement éprouvant
- 8 Vous ne souhaitez pas répondre

PROG : QUESTION NON OBLIGATOIRE

PROG : SI QUESTION NON RÉPONDUE AFFICHER : « VOUS N'AVEZ PAS RÉPONDU À LA QUESTION, MERCI DE BIEN VOULOIR LA COMPLÉTER » ET SI LE RÉPONDANT FAIT « SUIVANT » UNE SECONDE FOIS ALORS PASSER À LA QUESTION SUIVANTE

POSER POUR PRENEF UNIQUEMENT

* DEVENEMENT11

Depuis la naissance de [(votre enfant) SI TYPNAIS10=1]/[(vos enfants) SI TYPNAIS10=2,3,4], vous-même, l'un de vos enfants ou un proche a-t-il/elle eu des problèmes avec l'alcool ou la drogue ?

- 1 Oui
- 2 Non
- 8 Vous ne souhaitez pas répondre

SI DEVENEMENT11=1 ET TYPNAIS10=1,2 (POSER AUX 2 PREMIERS ENFANTS SEULEMENT)

DVECENF11

Comment [PRENENF]/[PRENENF2] l'a-t-SI SEXENF/SEXENF2=1 → il ; SI SEXENF/SEXENF2=2 → elle) vécu ?

- 1 Pas ou peu éprouvant
- 2 Moyennement éprouvant
- 3 Très éprouvant
- 4 Extrêmement éprouvant
- 5 L'enfant n'a pas eu connaissance de l'événement
- 9 Vous ne savez pas répondre

PROG : QUESTION NON OBLIGATOIRE

PROG : SI QUESTION NON RÉPONDUE AFFICHER : « VOUS N'AVEZ PAS RÉPONDU À LA QUESTION, MERCI DE BIEN VOULOIR LA COMPLÉTER » ET SI LE RÉPONDANT FAIT « SUIVANT » UNE SECONDE FOIS ALORS PASSER À LA QUESTION SUIVANTE

SI DEVENEMENT11=1 ET POSER POUR PRENENF UNIQUEMENT

DVECPAR11

Si TYPNAIS10=1,2 Et vous-même, comment l'avez-vous vécu ? si TYPNAIS10=3,4 Comment l'avez-vous vécu ?

- 1 Pas ou peu éprouvant
- 2 Moyennement éprouvant
- 3 Très éprouvant
- 4 Extrêmement éprouvant
- 8 Vous ne souhaitez pas répondre

PROG : QUESTION NON OBLIGATOIRE

PROG : SI QUESTION NON RÉPONDUE AFFICHER : « VOUS N'AVEZ PAS RÉPONDU À LA QUESTION, MERCI DE BIEN VOULOIR LA COMPLÉTER » ET SI LE RÉPONDANT FAIT « SUIVANT » UNE SECONDE FOIS ALORS PASSER À LA QUESTION SUIVANTE

POSER POUR PRENENF UNIQUEMENT

*** DEVENEMENT12**

Depuis la naissance de [(PRENENF) SI TYPNAIS10=1]/[(PRENENF et PRENENF2) SI TYPNAIS10=2]/[(PRENENF, PRENENF2 et PRENENF3) SI TYPNAIS10=3]/[(PRENENF, PRENENF2, PRENENF3 et PRENENF4) SI TYPNAIS10=4], votre conjoint(e) a-t-il/elle frappé ou exercé d'autres brutalités physique ou sexuelle sur vous ?

- 1 Oui
- 2 Non
- 3 Non concerné(e)
- 8 Vous ne souhaitez pas répondre

SI DEVENEMENT12=1 ET TYPNAIS10=1,2 (POSER AUX 2 PREMIERS ENFANTS SEULEMENT)

DVECENF12

Comment [PRENENF]/[PRENENF2] / [PRENENF3] / [PRENENF4] l'a-t-SI SEXENF/SEXENF2/SEXENF3/SEXENF4=1 → il ; SI SEXENF/SEXENF2/SEXENF3/SEXENF4=2 → elle) vécu ?

- 1 Pas ou peu éprouvant
- 2 Moyennement éprouvant
- 3 Très éprouvant
- 4 Extrêmement éprouvant
- 5 L'enfant n'a pas eu connaissance de l'événement
- 9 Vous ne savez pas répondre

PROG : QUESTION NON OBLIGATOIRE

PROG : SI QUESTION NON RÉPONDUE AFFICHER : « VOUS N'AVEZ PAS RÉPONDU À LA QUESTION, MERCI DE BIEN VOULOIR LA COMPLÉTER » ET SI LE RÉPONDANT FAIT « SUIVANT » UNE SECONDE FOIS ALORS PASSER À LA QUESTION SUIVANTE

SI DEVENEMENT12=1 ET POSER POUR PRENENF UNIQUEMENT

DVECPAR12

Et vous-même, comment l'avez-vous vécu ?

- 1 Pas ou peu éprouvant
- 2 Moyennement éprouvant
- 3 Très éprouvant

- 4 Extrêmement éprouvant
- 8 Vous ne souhaitez pas répondre

PROG : QUESTION NON OBLIGATOIRE

PROG : SI QUESTION NON RÉPONDUE AFFICHER : « VOUS N’AVEZ PAS RÉPONDU À LA QUESTION, MERCI DE BIEN VOULOIR LA COMPLÉTER » ET SI LE RÉPONDANT FAIT « SUIVANT » UNE SECONDE FOIS ALORS PASSER À LA QUESTION SUIVANTE

SI DQUIAUTO=1 ET POSER POUR PRENENF UNIQUEMENT

*** DEVENANT**

Avez-vous été très ou extrêmement éprouvé(e) par un événement ou une situation grave pendant la grossesse ou dans le mois précédant la grossesse de [(PRENENF) **SI TYPNAIS10=1**]/[(PRENENF et PRENENF2) **SI TYPNAIS10=2**]/[(PRENENF, PRENENF2 et PRENENF3) **SI TYPNAIS10=3**]/[(PRENENF, PRENENF2, PRENENF3 et PRENENF4) **SI TYPNAIS10=4**] ?

- 1 Oui
- 2 Non
- 9 Vous ne savez pas
- 8 Vous ne souhaitez pas répondre

SI DEVENANT=1 ET POSER POUR PRENENF UNIQUEMENT

DNATEVENANT_C

De quelle nature ?

PAR : SAISISSEZ VOTRE RÉPONSE EN CLAIR

PROG : QUESTION NON OBLIGATOIRE

POSER POUR PRENENF UNIQUEMENT

*** DEDEN**

Depuis la naissance de [(PRENENF) **SI TYPNAIS10=1**]/[(PRENENF et PRENENF2) **SI TYPNAIS10=2**]/[(PRENENF, PRENENF2 et PRENENF3) **SI TYPNAIS10=3**]/[(PRENENF, PRENENF2, PRENENF3 et PRENENF4) **SI TYPNAIS10=4**], vous est-il arrivé un événement particulièrement heureux ou positif ?

- 1 Oui
- 2 Non
- 9 Vous ne savez pas
- 8 Vous ne souhaitez pas répondre

SI DEDEN=1 ET POSER POUR PRENENF UNIQUEMENT

DEDENP_C

Lequel ? :

PAR : SAISISSEZ VOTRE RÉPONSE EN CLAIR

MODULE 12. VOTRE DOMICILE (PENDANT LA VISITE) (AU RÉPONDANT DOMICILE UNIQUEMENT)

Types de famille	Questions posées	Reprises
1 ELFE (POP10=1)	TOUTES	POP10, EFVIT, MAILM, MAILP
2 EPIPAGE (POP10=2)	- de CHAMB1 à CHAMBJ6 - de DTVCHAMB à AUTREMAIL	POP10, EFVIT, MAILM, MAILP

Types de famille	Types de naissance	Questions dédoublées si naissances multiples
1 ELFE (POP10=1)	1 SINGLETON/2 GÉMELLAIRE (TYPNAIS10=2)	AUCUNE
2 EPIPAGE (POP10=2)	1 SINGLETON/2 GÉMELLAIRE/3 TRIPLÉS/4 QUADRUPLES (TYPNAIS10=2,3,4)	AUCUNE

SI POP10=1

ECRAN_M12

« Nous vous demandons maintenant de noter la présence d'objets dans la pièce principale du logement que vous occupez habituellement avec [(votre enfant) SI TYPNAIS10=1]/[(vos enfants) SI TYPNAIS10=2,3,4]. »

SI POP10=1

DPPALE1

Dans cette pièce, y a-t-il un « coin » pour [(PRENEF) SI TYPNAIS10=1]/[(PRENEF et PRENEF2) SI TYPNAIS10=2] ?

- 1 Oui
- 2 Non

PROG : QUESTION NON OBLIGATOIRE

PROG : SI QUESTION NON RÉPONDUE AFFICHER : « VOUS N'AVEZ PAS RÉPONDU À LA QUESTION, MERCI DE BIEN VOULOIR LA COMPLÉTER » ET SI LE RÉPONDANT FAIT « SUIVANT » UNE SECONDE FOIS ALORS PASSER À LA QUESTION SUIVANTE

SI POP10=1

* DPPALE2

Y a-t-il des choses appartenant à [(PRENEF) SI TYPNAIS10=1]/[(PRENEF et PRENEF2) SI TYPNAIS10=2] qui sont rangées en permanence dans la pièce de vie ?

- 1 Oui
- 2 Non
- 9 Vous ne savez pas

SI DPPALE2=1

S'agit-il ?

PAR : VOUS POUVEZ SÉLECTIONNER PLUSIEURS RÉPONSES

- | | |
|-----------|--|
| DPPALE2P1 | De DVD/CD |
| DPPALE2P2 | De livres et/ou de magazines |
| DPPALE2P3 | De jeux ou jouets (hors jeux auxquels on joue en famille) |
| DPPALE2P4 | D'une console de jeu et/ou une tablette |
| DPPALE2P5 | D'un instrument de musique |
| DPPALE2P6 | De matériel d'activités manuelles (crayon, feutre, dessin...) |
| DPPALE2P7 | D'affaires scolaires |
| DPPALE2P8 | D'autre(s) chose(s) appartenant à [(PRENEF) SI TYPNAIS10=1]/[(PRENEF et PRENEF2) SI TYPNAIS10=2] |

PROG : 1 COCHÉ/2 NON COCHÉ

PROG SI aucune réponse cochée (DPPALE2P1 → DPPALE2P8=2) AFFICHER MESSAGE d'avertissement : « Vous n'avez sélectionné aucune réponse. Cliquez de nouveau sur « suivant » pour passer à la question suivante. »

PROG : CE MESSAGE EST AFFICHÉ UNE PREMIÈRE FOIS LORSQUE LE RÉPONDANT CLIQUE SUR « SUIVANT » PUIS IL PASSE À LA QUESTION SUIVANTE S'IL CLIQUE DE NOUVEAU SUR « SUIVANT »

SI DPPALE2P8=1

DPPALE5PREC_C

Pourriez-vous préciser quelle(s) autre(s) chose(s) appartenant à [(PRENENF) SI TYPNAIS10=1]/[(PRENENF et PRENENF2) SI TYPNAIS10=2] est/sont rangée(s) dans la pièce ?.....

PAR : SAISISSEZ VOTRE RÉPONSE EN CLAIR

PROG : QUESTION NON OBLIGATOIRE

PROG : SI QUESTION NON RÉPONDUE AFFICHER : « VOUS N'AVEZ PAS RÉPONDU À LA QUESTION, MERCI DE BIEN VOULOIR LA COMPLÉTER » ET SI LE RÉPONDANT FAIT « SUIVANT » UNE SECONDE FOIS ALORS PASSER À LA QUESTION SUIVANTE

SI POP10=1

* DPHOTOS

Y a-t-il des photos en évidence dans le séjour ?

- 1 Oui
- 2 Non
- 8 Vous ne souhaitez pas répondre

SI DPHOTOS=1

S'agit-il :

PAR : VOUS POUVEZ SÉLECTIONNER PLUSIEURS RÉPONSES

- DPHOTO1 D'une ou plusieurs photos de [(PRENENF bébé) SI TYPNAIS10=1]/[(PRENENF et PRENENF2 bébés) SI TYPNAIS10=2] (avant 1 an)
- DPHOTO2 D'une ou plusieurs photos de [(PRENENF) SI TYPNAIS10=1]/[(PRENENF et PRENENF2) SI TYPNAIS10=2] récentes de moins de 2 ans
- DPHOTO3 D'une ou plusieurs photos de [(ses parents) SI TYPNAIS10=1]/[(leurs parents) SI TYPNAIS10=2]
- DPHOTO4 D'une ou plusieurs photos de [(ses grands-parents) SI TYPNAIS10=1]/[(leurs grands-parents) SI TYPNAIS10=2]
- DPHOTO5 D'une ou plusieurs photos des membres de la famille de [(PRENENF) SI TYPNAIS10=1]/[(PRENENF et PRENENF2) SI TYPNAIS10=2] (autres que parents et grands-parents)

PROG : 1 COCHÉ/2 NON COCHÉ

PROG : Si aucune réponse cochée (DPHOTO1 → DPHOTO5=2) AFFICHER MESSAGE d'avertissement : « Vous n'avez sélectionné aucune réponse. Cliquez de nouveau sur « suivant » pour passer à la question suivante. »

PROG : CE MESSAGE EST AFFICHÉ UNE PREMIÈRE FOIS LORSQUE LE RÉPONDANT CLIQUE SUR « SUIVANT » PUIS IL PASSE À LA QUESTION SUIVANTE S'IL CLIQUE DE NOUVEAU SUR « SUIVANT »

SI DPHOTO3=1

DPHOTO7

Y a-t-il une ou des photos de mariage ou de vous avec votre conjoint/conjointe ?

- 1 Oui
- 2 Non
- 3 Vous n'êtes pas concerné(e)

PROG : QUESTION NON OBLIGATOIRE

PROG : SI QUESTION NON RÉPONDUE AFFICHER : « VOUS N'AVEZ PAS RÉPONDU À LA QUESTION, MERCI DE BIEN VOULOIR LA COMPLÉTER » ET SI LE RÉPONDANT FAIT « SUIVANT » UNE SECONDE FOIS ALORS PASSER À LA QUESTION SUIVANTE

SI DPHOTOS=1

DPHOTO6

Y a-t-il une ou plusieurs photos prises par le photographe scolaire (photo de classe ou portrait) ?

- 1 Oui
- 2 Non

PROG : QUESTION NON OBLIGATOIRE

PROG : SI QUESTION NON RÉPONDUE AFFICHER : « VOUS N'AVEZ PAS RÉPONDU À LA QUESTION, MERCI DE BIEN VOULOIR LA COMPLÉTER » ET SI LE RÉPONDANT FAIT « SUIVANT » UNE SECONDE FOIS ALORS PASSER À LA QUESTION SUIVANTE

Nous allons maintenant nous intéresser à la chambre de [(votre enfant) SI TYPNAIS10=1] [(vos enfants) si TYPNAIS10=2,3,4].

SI TYPNAIS10=1

Habituellement [PRENENF] dort :

- CHAMB1 Seul, il/elle a sa chambre personnelle [PROG : ITEM EXCLUSIF]
- CHAMB3 Avec des frères ou des sœurs
- CHAMB4 Avec sa mère
- CHAMB5 Avec son père
- CHAMB6 Avec une autre personne du ménage
- CHAMB7 Dans la pièce principale

PROG : 1 COCHÉ/2 NON COCHÉ

PROG : SI aucune réponse cochée (CHAMB1 → CHAMB7=2) AFFICHER MESSAGE d'avertissement : « Vous n'avez sélectionné aucune réponse. Cliquez de nouveau sur « suivant » pour passer à la question suivante. »

PROG : CE MESSAGE EST AFFICHÉ UNE PREMIÈRE FOIS LORSQUE LE RÉPONDANT CLIQUE SUR « SUIVANT » PUIS IL PASSE À LA QUESTION SUIVANTE S'IL CLIQUE DE NOUVEAU SUR « SUIVANT »

SI TYPNAIS10=2,3,4

* JDORMENS

Habituellement [(PRENENF et PRENENF2) SI TYPNAIS10=2]/[(PRENENF, PRENENF2 et PRENENF3) SI

TYPNAIS10=3]/[(PRENENF, PRENENF2, PRENENF3 et PRENENF4) SI TYPNAIS10=4] dorment-ils ensemble dans la même chambre ?

- 1 Oui
- 2 Non
- 8 Vous ne souhaitez pas répondre

SI JDORMENS=1

* JDORMENSS

Sont-ils/elles seul(e)s dans leur chambre ?

- 1 Oui
- 2 Non
- 8 Vous ne souhaitez pas répondre

SI JDORMENSS=2

Avec qui dorment-ils/elles ?

PAR : VOUS POUVEZ SÉLECTIONNER PLUSIEURS RÉPONSES

- CHAMBJ3 Avec d'autres frères ou sœurs
- CHAMBJ4 Avec leur mère
- CHAMBJ5 Avec leur père
- CHAMBJ6 Avec une autre personne du ménage

PROG : 1 COCHÉ/2 NON COCHÉ

PROG SI aucune réponse cochée (CHAMBJ3 → CHAMBJ6=2) AFFICHER MESSAGE d'avertissement : « Vous n'avez sélectionné aucune réponse. Cliquez de nouveau sur « suivant » pour passer à la question suivante. »

PROG : CE MESSAGE EST AFFICHÉ UNE PREMIÈRE FOIS LORSQUE LE RÉPONDANT CLIQUE SUR « SUIVANT » PUIS IL PASSE À LA QUESTION SUIVANTE S'IL CLIQUE DE NOUVEAU SUR « SUIVANT »

« Les questions qui suivent nécessitent que vous vous rendiez dans la chambre de votre enfant » [SI TYPNAIS10=1 ET CHAMB7<>1]

SI POP10=1 ET TYPNAIS10=1 ET CHAMB7<>1

* DPHOTOCHAM

Y a-t-il des photos dans la chambre de [PRENENF] ?

- 1 Oui

- 2 Non
- 8 Vous ne souhaitez pas répondre

SI DPHOTOCHAM=1

S'agit-il :

PAR : VOUS POUVEZ SÉLECTIONNER PLUSIEURS RÉPONSES

- DPHOTOCHAMP1** D'une ou plusieurs photos de [PRENENF]
- DPHOTOCHAMP2** D'une ou plusieurs photos de ses parents
- DPHOTOCHAMP2BIS** D'une ou plusieurs photos de ses grands-parents
- DPHOTOCHAMP3** D'une ou plusieurs photos des membres de la famille de [PRENENF] (autres que ses parents et grands-parents)
- DPHOTOCHAMP4** D'une ou plusieurs photos de ses copains/copines (hors poster)

PROG : 1 COCHÉ/2 NON COCHÉ

PROG SI aucune réponse cochée (DPHOTOCHAMP1 → DPHOTOCHAMP4=2) AFFICHER MESSAGE d'avertissement : « Vous n'avez sélectionné aucune réponse. Cliquez de nouveau sur « suivant » pour passer à la question suivante. »

PROG : CE MESSAGE EST AFFICHÉ UNE PREMIÈRE FOIS LORSQUE LE RÉPONDANT CLIQUE SUR « SUIVANT » PUIS IL PASSE À LA QUESTION SUIVANTE S'IL CLIQUE DE NOUVEAU SUR « SUIVANT »

SI POP10=1 ET TYPNAIS10=1 ET CHAMB7<>1

En dehors de photos éventuelles, qu'y a-t-il d'accroché au mur de cette chambre ?

PAR : VOUS POUVEZ SÉLECTIONNER PLUSIEURS RÉPONSES

- DCHAMBAFF1** Des posters représentant des personnalités (« stars », chanteur, sportif, acteur, youtubeur...)
- DCHAMBAFF2** Des héros de dessins animés ou de jeux vidéos
- DCHAMBAFF3** Des posters représentant des animaux
- DCHAMBAFF4** Des posters de voiture, moto, d'avion...
- DCHAMBAFF5** Des affiches de film (cinéma, dessins animés ...)
- DCHAMBAFF6** D'autres choses
- DCHAMBAFF9** Il n'y a aucune affiche ou poster accroché au mur **[PROG : ITEM EXCLUSIF]**

PROG : 1 COCHÉ/2 NON COCHÉ

PROG SI aucune réponse cochée (DCHAMBAFF1 → DCHAMBAFF9=2) AFFICHER MESSAGE d'avertissement : « Vous n'avez sélectionné aucune réponse. Cliquez de nouveau sur « suivant » pour passer à la question suivante. »

PROG : CE MESSAGE EST AFFICHÉ UNE PREMIÈRE FOIS LORSQUE LE RÉPONDANT CLIQUE SUR « SUIVANT » PUIS IL PASSE À LA QUESTION SUIVANTE S'IL CLIQUE DE NOUVEAU SUR « SUIVANT »

SI DCHAMBAFF6=1

DCHAMBAFF6P_C

Précisez quelles sont ces autres choses :

PAR : SAISISSEZ VOTRE RÉPONSE EN CLAIR

SI POP10=1 ET TYPNAIS10=1 ET CHAMB7<>1

DPELUPOUP

Y a-t-il une ou des peluches, des poupées, sur le lit de [PRENENF] ?

- 1 Oui
- 2 Non

PROG : QUESTION NON OBLIGATOIRE

PROG : SI QUESTION NON RÉPONDUE AFFICHER : « VOUS N'AVEZ PAS RÉPONDU À LA QUESTION, MERCI DE BIEN VOULOIR LA COMPLÉTER » ET SI LE RÉPONDANT FAIT « SUIVANT » UNE SECONDE FOIS ALORS PASSER À LA QUESTION SUIVANTE

SI TYPNAIS10=1 ET CHAMB7<>1

Y a-t-il dans la chambre ?

PAR : VOUS POUVEZ SÉLECTIONNER PLUSIEURS RÉPONSES

- DTVCHAMB** Une télévision

DORDICHAMB Un ordinateur
DCONSOLCHAMB Une console de jeu
DBIBLICHAMB Des étagères ou une bibliothèque avec des livres ou bandes dessinées (en dehors des livres scolaires)
DBURCHAMB Un bureau (ou du mobilier permettant à votre enfant de faire ses devoirs ou de dessiner, colorier...)
DAUCUNCHAMB Non, aucun objet de cette liste **[PROG : ITEM EXCLUSIF]**

PROG : 1 COCHÉ/2 NON COCHÉ

PROG SI aucune réponse cochée (DTVCHAMB=2 ET DORDICHAMB=2 ET DCONSOLCHAMB=2 ET DBIBLICHAMB=2 ET DBURCHAMB=2 ET DAUCUNCHAMB=2) AFFICHER MESSAGE d'avertissement : « Vous n'avez sélectionné aucune réponse. Cliquez de nouveau sur « suivant » pour passer à la question suivante. »

PROG : CE MESSAGE EST AFFICHÉ UNE PREMIÈRE FOIS LORSQUE LE RÉPONDANT CLIQUE SUR « SUIVANT » PUIS IL PASSE À LA QUESTION SUIVANTE S'IL CLIQUE DE NOUVEAU SUR « SUIVANT »

SI EFVIT=1 [PROG : EFVIT REPRISE DU CATI]

* **ACCEPMAIL**

Nous allons proposer également ce questionnaire à l'autre parent, pouvez-vous nous transmettre son adresse mail afin de lui envoyer ses codes d'accès ?

- 1 Oui
- 2 Non => **LE 2E CAWI N'EST PAS ENVOYÉ**

SI ACCEPMAIL=1

* **AUTREMAIL**

Veuillez confirmer ou corriger l'adresse mail de l'autre parent :

[PROG : AFFICHER L'ADRESSE MAIL QUE NOUS AVONS POUR L'AUTRE PARENT]

[SI DQUIAUTO=1 ALORS AFFICHER L'ADRESSE MAIL DU PÈRE=MAILP]

[SI DQUIAUTO=2 ALORS AFFICHER L'ADRESSE MAIL DE LA MÈRE=MAILM]

PROG : SI POP10=1 ALORS ENVOYER LE MAIL AVEC LE MODÈLE : EMAIL_RDV_COHABITANT_CAWI POUR ELFE.DOCX

SI POP10=2 ALORS ENVOYER LE MAIL AVEC LE MODÈLE : EMAIL_RDV_COHABITANT_CAWI POUR EPIPAGE2.DOCX

Nous vous remercions vivement pour votre participation.